

KOMATSU

D275A-6

ГУСЕНИЧНЫЙ БУЛЬДОЗЕР

D275



На фотографии может быть изображено оборудование, устанавливаемое по дополнительному заказу.

МОЩНОСТЬ

Полная: 337 кВт (458,2 л.с.) / 2000 мин⁻¹
Полезная: 335 кВт (455,5 л.с.) / 2000 мин⁻¹

ЭКСПЛУАТАЦИОННАЯ МАССА

50850 кг

ВМЕСТИМОСТЬ ОТВАЛА (по ISO 9246)

Полусферический отвал: 13,7 м³
Сферический отвал: 16,6 м³

ОБЗОР БУЛЬДОЗЕРА

D275A-6



МОЩНОСТЬ

Полная: 337 кВт (458,2 л.с.) / 2000 мин⁻¹
Полезная: 335 кВт (455,5 л.с.) / 2000 мин⁻¹

ЭКСПЛУАТАЦИОННАЯ МАССА

50 850 кг

ВМЕСТИМОСТЬ ОТВАЛА (по ISO 9246)

Полусферический отвал: 13,7 м³
Сферический отвал: 16,6 м³



Экологичность и экономичность

- Двигатель Komatsu соответствует требованиям стандартов U.S. EPA Tier3 и EU Stage IIIA по выбросу загрязняющих веществ и охране окружающей среды.
- Режим контроля проскальзывания гусениц

Эксплуатационные характеристики

- Выбираемые рабочие режимы
- Ходовая часть Komatsu с К-образными каретками
- Электронная система управления силовой передачей

Рабочее место оператора

- Шестиугольная конструкция кабины
- Комфортные условия при передвижении за счет использования демпфирующих элементов крепления кабины
- Система управления при помощи джойстика (PCCS)
- Полностью регулируемое сиденье с подвеской и консоль управления передвижением
- Регулируемый по высоте подлокотник управления отвалом
- Комфортное сиденье оператора **НОВИНКА**
- Светодиодные рабочие фонари **НОВИНКА**

Надежность и техническое обслуживание

- Жидкокристаллический дисплей с функцией диагностики неисправностей, позволяющий предотвратить критические отказы машины
- Защищенные гидравлические шланги
- Модульная конструкция силовой передачи
- Порты для проверки давления масла
- Радиатор T-MEX* **НОВИНКА** * Радиатор T-MEX является торговой маркой компании T.RAD Co., Ltd.
- Аккумуляторные батареи, не требующие технического обслуживания **НОВИНКА**
- Разъединитель «массы» аккумуляторной батареи **НОВИНКА**
- Проушины на бульдозере для фиксации оператора при работе на высоте **НОВИНКА**

Информационно-коммуникационные технологии (ICT)

- Большой жидкокристаллический дисплей **НОВИНКА**

ЭКОЛОГИЧНОСТЬ И ЭКОНОМИЧНОСТЬ

ТЕХНОЛОГИИ ДВИГАТЕЛЕЙ



Компьютерно-графическое изображение

Технология
электронного
управления

Технология
гидросистем

ЕСОТЗ

экологичность и экономичность – технология 3

Технология
разработки
двигателей

Двигатель Komatsu

Двигатель Komatsu SAA6D140E-5 развивает мощность 335 кВт при частоте вращения 2000 об/мин. Этот экономичный двигатель Komatsu в сочетании с большой массой машины делают гусеничный бульдозер D275A-6 высококлассной машиной, у которой двигатель соответствует требованиям стандартов U.S. EPA Tier 3 и EU Stage IIIA по выбросу загрязняющих веществ и охране окружающей среды, оснащен системой прямого впрыска топлива, турбокомпрессором, системой охлаждения наддувочного воздуха и системой рециркуляции охлажденных выхлопных газов (EGR), что обеспечивает максимальную топливную экономичность. Для снижения уровня шума и вибрации двигатель установлен на главную раму с использованием резиновых демпферов.

Вентилятор радиатора с гидравлическим приводом

Вращение вентилятора автоматически регулируется в зависимости от температуры охлаждающей жидкости и масла гидравлической системы, что снижает расход топлива и обеспечивает повышенную производительность при минимальном уровне шума.



D275A-6

Режим контроля проскальзывания гусениц

Режим контроля проскальзывания гусениц устраняет необходимость постоянного контроля выходной мощности двигателя со стороны оператора с использованием педали замедлителя оборотов двигателя во время рыхления, что значительно снижает физическую нагрузку на оператора. Улучшает маневренность машины, позволяя оператору не сосредотачиваться на контроле за проскальзыванием гусениц.

Позволяет значительно снизить расходы на ремонт и продлить срок службы ходовой части за счет уменьшения проскальзывания гусениц. Кроме того, этот режим способствует снижению расхода топлива, так как выходная мощность двигателя автоматически выводится на оптимальный уровень в соответствии с выполняемой работой.



ЭКСПЛУАТАЦИОННЫЕ ХАРАКТЕРИСТИКИ

Выбираемые рабочие режимы

Данная функция позволяет выбрать режим работы на максимальной мощности «Р» или экономичный режим работы «Е». В сочетании с ручным режимом переключения передач рабочий режим позволяет оператору выбрать оптимальные условия эксплуатации машины для конкретного вида работ. (Переключение режима может выполняться в процессе работы).

• Режим «Р» (Режим максимальной мощности)

В режиме «Р» двигатель работает на полную мощность. Выбирайте этот режим при выполнении работ, требующих высокой производительности, работ с большой нагрузкой и работ на склоне.

• Режим «Е» (Экономичный режим)

Используется для сохранения расхода топлива и ограничения максимальной мощности двигателя. Этот режим выбирается для работ на грунте, который может привести к проскальзыванию гусениц, что требует частого включения педали замедлителя оборотов двигателя. Выбирайте этот режим для работ, не требующих большой мощности, таких как бульдозерные работы при движении вниз по склону, и работ с малой нагрузкой.

Переключатель рабочих режимов



Режим Р



Режим Е



Ходовая часть с К-образными каретками

- Постоянная длина опорной поверхности гусениц на земле. Проскальзывание башмаков сведено к минимуму, что обеспечивает надежное сцепление с грунтом.
- Направляющее колесо не перемещается под воздействием нагрузки, обеспечивая прекрасную устойчивость машины. Врезное усилие отвала и рыхлителя остается неизменным, что способствует увеличению производительности.
- К-образные каретки качаются на двух осях, и вертикальное перемещение опорного катка значительно увеличилось. Ударная нагрузка на компоненты ходовой части снизилась, а срок их службы увеличился, что связано с постоянным контактом опорных катков со звеньями гусеницы.
- Вследствие улучшения контроля совмещения гусениц с опорными катками срок службы ходовой части также увеличился.
- Повысился комфорт во время передвижения за счет снижения вибрации и ударных нагрузок при передвижении по неровной местности.

Ось качания большей каретки

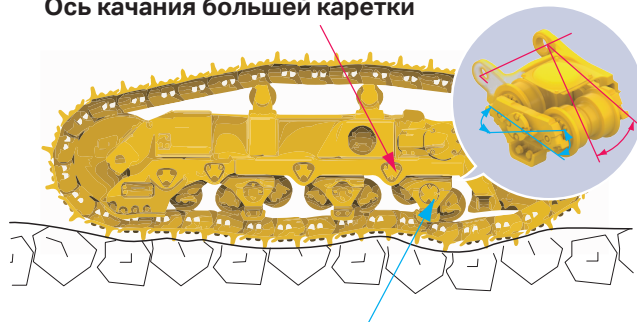

Ось качания меньшей каретки

Электронная система управления силовой передачей

Плавная и бесперебойная работа

Бульдозер D275A-6 оборудован новой электронной системой управления силовой передачей. Контроллер регистрирует действия оператора (величину перемещения рычага и положения переключателей), а также сигналы о состоянии машины, поступающие от каждого датчика, и точно рассчитывает сигнал, управляющий работой коробки передач, муфт рулевого управления и тормозов, обеспечивая эксплуатацию машины в оптимальном режиме. Наличие новых функций системы управления позволило упростить эксплуатацию нового бульдозера D275A-6 и повысить его производительность.

Коробка передач с модулирующим клапаном с электронным управлением

В зависимости от условий передвижения, таких как скоростной диапазон, частота вращения двигателя и схема переключения передач, контроллер автоматически регулирует включение каждой муфты. Это обеспечивает плавное безударное включение муфты, повышает надежность, увеличивает срок службы узлов и создает комфортные условия для работы оператора.

Муфты / тормоза рулевого механизма с модулирующим клапаном с электронным управлением

Датчики контролируют состояние машины и осуществляют электронное управление работой муфт и тормозов рулевого механизма с учетом рабочих параметров, таких как масса перемещаемого материала, крутизна склона или степень нагрузки, обеспечивая плавность работы и легкость управления за счет сокращения операций по корректировке направления при движении под уклон и т.д.

Эффективность управления муфтами / тормозами рулевого механизма с модулирующим клапаном с электронным управлением

При выполнении бульдозерных работ и поворотов модулирующий клапан с электронным управлением автоматически корректирует величину размыкания дисков муфт и тормозов рулевого механизма в зависимости от степени нагрузки, обеспечивая плавность выполнения работ и поворота.



При выполнении бульдозерных работ под уклон модулирующий клапан с электронным управлением осуществляет автоматическое управление муфтами и тормозами рулевого механизма в зависимости от нагрузки, сокращая операции по корректировке направления движения и обеспечивая плавное выполнение работ.



Функция выбора заданной скорости передвижения

Функция выбора заданной скорости передвижения входит в стандартную комплектацию машины, позволяя оператору выбирать скорость передвижения передним и задним ходом из трех имеющихся комбинаций F1-R1, F1-R2 и F2-R2 при помощи переключателя ПОВЫШЕНИЯ / Понижения передачи.

При выборе имеющегося варианта F1-R2 или F2-R2 и установке рычага управления передвижением в положение переднего или заднего хода машина автоматически начинает передвигаться в заданном скоростном диапазоне.

Данная функция снижает частоту ручного переключения передач во время работы машины, позволяя оператору сосредоточиться на направлении передвижения и управлении рабочим оборудованием. Выбор заданной скорости передвижения особенно эффективен при использовании совместно с функцией автоматического понижения передачи и сокращает затраты времени на переключение передач при выполнении повторяющихся операций по замкнутому рабочему циклу.

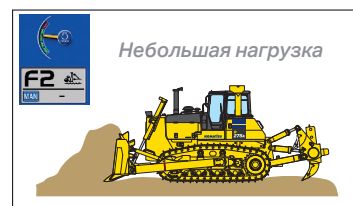
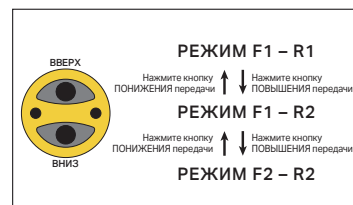

Функция автоматического понижения передачи

Контроллер отслеживает частоту вращения двигателя, установленную передачу и скорость движения. При возникновении нагрузки и снижении скорости движения контроллер автоматически переключается на пониженную передачу, что обеспечивает высокую топливную экономичность. Эта функция, устраняющая необходимость в ручном переключении на пониженную передачу, позволяет создать комфортные условия работы и повысить производительность. (Эту функцию можно отключить выключателем).

Используется при больших нагрузках или крутых склонах.

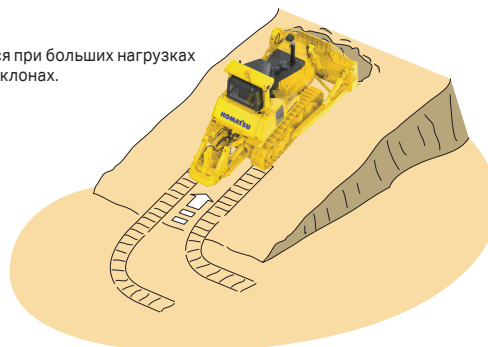

РАБОЧЕЕ МЕСТО ОПЕРАТОРА



Шестиугольная герметичная кабина

- Шестиугольная конструкция кабины и большие окна с легкой тонировкой обеспечивают отличный обзор во все стороны.
- Воздушные фильтры и повышенное давление внутри кабины предотвращают проникновение пыли в кабину.



Воздухозаборник в задней части капота двигателя

Воздухозаборник кондиционера расположен в задней части капота двигателя, где концентрация пыли минимальна. Поэтому воздух в кабине всегда чистый. Периодичность очистки фильтров значительно увеличилась, а использование фильтрующего элемента новой конструкции упрощает очистку и замену фильтров.

Кабина с демфирующими элементами и ходовая часть с К-образными каретками обеспечивают комфортные условия во время передвижения машины

Детали крепления кабины бульдозера D275A-6 оснащены демфирующими элементами, улучшающими амортизирующие свойства вязкостного демпфера и обеспечивающими поглощение ударных нагрузок и вибрации за счет значительной длины хода. Демфирующие узлы кабины в сочетании с К-образными каретками ходовой части смягчают удары и вибрацию при движении машины по неровной местности, что невозможно при использовании обычных способов крепления кабины. Демпфер с мягкой пружинной изолирует кабину от несущей рамы машины, поглощая вибрацию и обеспечивая комфортные условия работы оператора.

Демфирующие элементы кабины

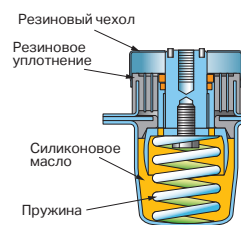

Система управления при помощи джойстика (PCCS)

Джойстик электронной системы управления передвижением машины дает возможность оператору точно управлять движением машины, находясь в удобном положении и не прилагая чрезмерных усилий. Переключение передач осуществляется простым нажатием кнопок.

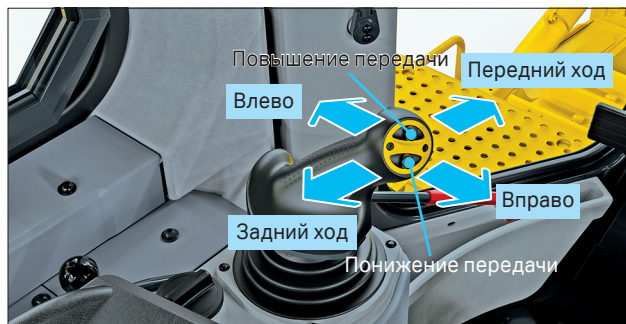

Джойстики управления отвалом и рыхлителем

Для управления отвалом используется клапан PPC (пропорционального регулирования давления) и джойстик управления отвалом, аналогичный джойстику управления передвижением. Система управления с пропорциональным регулированием давления в сочетании с высоконадежной гидравлической системой Komatsu обеспечивает максимально точное управление.



Полностью регулируемое сиденье с пневмоподвеской и консоль управления движением

Для улучшения заднего обзора при движении задним ходом оператор может поворачивать кресло вправо на угол 15°. Органы управления коробкой передач и поворотом перемещаются вместе с креслом, что обеспечивает оператору максимальное удобство. Консоль управления движением может перемещаться вперед и назад и регулироваться по высоте. Высота подлокотника регулируется отдельно, что дает возможность оператору бульдозера D275A-6 регулировать положение в соответствии с индивидуальными предпочтениями, обеспечивая наиболее удобную позу при выполнении любых работ.



По направлению движения



Поворот на 15°

Регулятор подачи топлива

Частота вращения двигателя регулируется электрическим сигналом, что облегчает управление и устраняет необходимость в техническом обслуживании тягового механизма и соединений.

Регулируемый по высоте подлокотник с блоком управления отвалом

Подлокотник со встроенным блоком управления отвалом имеет три ступени регулировки по высоте без применения дополнительных инструментов, что обеспечивает надежный упор для руки и удобное положение подлокотника.

Рычаг управления рыхлителем с регулируемым положением

Положение рычага управления рыхлителем можно регулировать, что позволяет оператору выбрать наиболее удобное положение при выполнении любых работ, располагаясь лицом по направлению движения вперед, или смотреть на наконечник рыхлителя.

Удобное сиденье оператора



Новое сиденье оператора с пневматической подвеской значительно улучшает поглощение вибраций. Кроме того, равномерное распределение давления повышает площадь контакта с телом оператора, что создает удобные условия для работы и снижает утомляемость оператора. Сиденье оснащено поясничной опорой, функцией регулировки наклона, электрообогревом и вентиляцией. Оно легко регулируется под вес оператора, а электрообогреватель обеспечивает комфортные условия работы в зимнее время. Вентилятор также обеспечивает комфортные условия работы в летнее время.

Обогреватель и вентилятор

Светодиодные фонари

На машине установлены светодиодные фонари. Они улучшают обзорность в условиях слабого освещения и облегчают работу в ночное время.





Профилактическое техническое обслуживание

Профилактическое техническое обслуживание – лучший способ обеспечить долговечность оборудования. Поэтому конструкция бульдозера D275A-6, разработанная компанией Komatsu, предусматривает удобное расположение точек обслуживания, обеспечивающее возможность легкого и быстрого выполнения необходимых проверок и технического обслуживания.

Жидкокристаллический дисплей с функцией диагностики неисправностей, позволяющий предотвратить критические отказы

Центральную часть жидкокристаллического дисплея занимают различные контрольно-измерительные приборы и средства предупреждения. Они облегчают выполнение предпусковой проверки и своевременно предупреждает оператора о неисправностях при помощи индикаторов и зуммера. Кроме того, на монитор выводятся коды действий при неисправностях, позволяющие обеспечить безопасность и предотвратить возникновение серьезных неисправностей. На экране также отображается периодичность замены масла и фильтров.

Экран уведомления о техническом обслуживании



Экран предупреждения о неисправности



Экран перечня позиций технического обслуживания с указанием интервала между заменами

Защита гидравлических шлангов

Гидравлические шланги гидроцилиндра перекоса отвала полностью расположены в толкающем бруске, что обеспечивает их защиту от повреждений.

Модульная конструкция силовой передачи

Компоненты силовой передачи расположены в герметичных модулях, что позволяет снимать и устанавливать их, не допуская утечек масла.

Точки измерения давления масла

Точки измерения давления масла для компонентов силовой передачи сосредоточены в одном месте, что обеспечивает быстрое и простое проведение диагностики неисправностей.

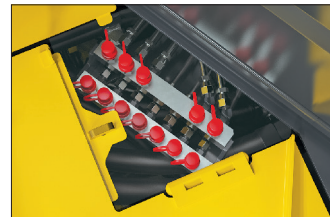

Не требующие технического обслуживания дисковые тормоза

Маслоохлаждаемые дисковые тормоза не нуждаются в техническом обслуживании.

Просторный моторный отсек

Объем моторного отсека увеличен за счет увеличения высоты капота, что облегчает техническое обслуживание двигателя и связанного с ним оборудования. Во избежание попадания пыли и капель дождя внутрь и для поддержания зоны двигателя в чистоте капот двигателя стали изготавливать без перфорированных отверстий.

Боковые дверцы моторного отсека по типу «крыло чайки»

Благодаря боковым дверцам моторного отсека, откидывающимся вверх по типу «крыло чайки», увеличивается зона доступа, что облегчает техническое обслуживание двигателя и замену фильтров. Для повышения прочности боковые дверцы были заменены на толстые односекционные конструкции с установленными на болтах защелках.

Радиатор T-MEX*

Радиатор охлаждения T-MEX входит в стандартную комплектацию бульдозера. Простая замена каждой трубки по отдельности и конструкция, менее подверженная засорению, облегчает техническое обслуживание и сокращает время простоев. Поврежденную трубку можно заменить отдельно вместо замены всего радиатора в сборе, что позволяет сократить расходы на техническое обслуживание и запасные части.

* Радиатор T-MEX является торговой маркой компании T.RAD Co., Ltd.



Удобство очистки радиатора с помощью вентилятора с гидроприводом

Очистку радиатора можно выполнить, используя реверсивный вентилятор радиатора с гидроприводом. Направление вращения вентилятора можно изменить нажатием переключателя, не выходя из кабины.

Аккумуляторные батареи, не требующие технического обслуживания

Аккумуляторные батареи, не требующие технического обслуживания, экономят время на техническое обслуживание. Чтобы узнать состояние батареи, оператору нужно только проверить индикатор. (В норме/Зарядите/Замените)

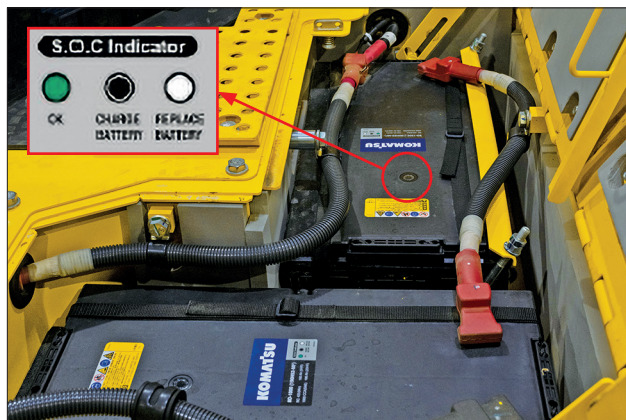

Разъединитель «массы» аккумуляторной батареи

Разъединитель «массы» аккумуляторной батареи входит в стандартную комплектацию машины для ее обслуживания. Доступ к этому разъединителю возможен с уровня грунта.



Проушины для фиксации

На машине предусмотрены проушины для крепления страховочного пояса. Они используются для подсоединения ремней безопасности механиков при работах по техническому обслуживанию бульдозера.



Низкая стоимость технического обслуживания

Гусеничная цепь с замковым кольцом

Особенностью гусеничной цепи бульдозера D275A-6 являются меньшее усилие запрессовки пальцев и наличие замкового звена. На обычной гусенице пальцы удерживаются только за счет большого усилия их запрессовки. На звеньях новой гусеницы это усилие распределяется на: усилие удержания замкового кольца и усилие запрессовки. При этом облегчается техническое обслуживание звеньев и снижается повреждаемость пальцев при повороте пальцев и втулок. Результат – увеличение срока службы ходовой части, сокращение расходов на ремонт за счет уменьшения износа, возможность повторного использования пальца, а также уменьшение трудозатрат на техническое обслуживание.



БОЛЬШОЙ ЖК-ДИСПЛЕЙ С ВЫСОКИМ РАЗРЕШЕНИЕМ



Индикаторы

Функциональные переключатели

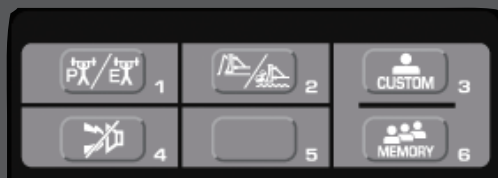

Основные рабочие клавиши

Большой цветной ЖК-дисплей

Большой удобный в использовании цветной монитор обеспечивает безопасность, точность и плавность выполнения рабочих операций. Изображение высокой четкости, хорошо различимое под различными углами и при различных уровнях освещенности, достигается за счет применения жидкокристаллического дисплея. Простые и удобные в применении переключатели. Впервые используемые в промышленности многофункциональные клавиши упрощают выполнение многоцелевых операций. Информация на дисплее отображается на 10 языках, включая русский, что делает его универсальным для всех стран мира.

ТЕХНИЧЕСКИЕ ХАРАКТЕРИСТИКИ



ДВИГАТЕЛЬ

Модель	Komatsu SAA6D140E-5
Тип	4-тактный, с водяным охлаждением и прямым впрыском топлива
Тип всасывания	с турбонадувом и охлаждением надувочного воздуха
Количество цилиндров	6
Диаметр х ход поршня	140 мм х 165 мм
Рабочий объем	15,24 л
Регулятор	электронный, контроль всего диапазона оборотов двигателя
Мощность по SAE J1995	полная: 337 кВт (458,2 л.с.)
по ISO 9249/SAE J1349*	полезная: 335 кВт (455,5 л.с.)
Номинальная частота вращения	2 000 мин ⁻¹
Тип привода вентилятора	гидравлический
Система смазки	
Метод	принудительная смазка с приводом от шестеренчатого насоса
Фильтр	полнопоточный
* Полезная мощность при максимальной частоте вращения вентилятора радиатора	306 кВт (416 л.с.)

* Двигатель Komatsu соответствует требованиям стандартов U.S. EPA Tier3 и EU Stage IIIA по выбросу загрязняющих веществ и охране окружающей среды.



КОРОБКА ПЕРЕДАЧ TORQFLOW

Разработанная компанией Komatsu коробка передач «TORQFLOW» состоит из трехэлементного, одноступенчатого, однофазного гидротрансформатора и планетарного механизма, коробки передач с многодисковой муфтой сцепления и гидравлическим приводом, а также системы принудительной смазки для оптимального охлаждения. Рычаг блокировки переключения передач и выключатель блокировки нейтральной передачи исключают случайное движение машины.

Передача	Передний ход	Задний ход
1-я передача	3,9 км/ч	5,4 км/ч
2-я передача	7,1 км/ч	9,4 км/ч
3-я передача	11,5 км/ч	15,3 км/ч

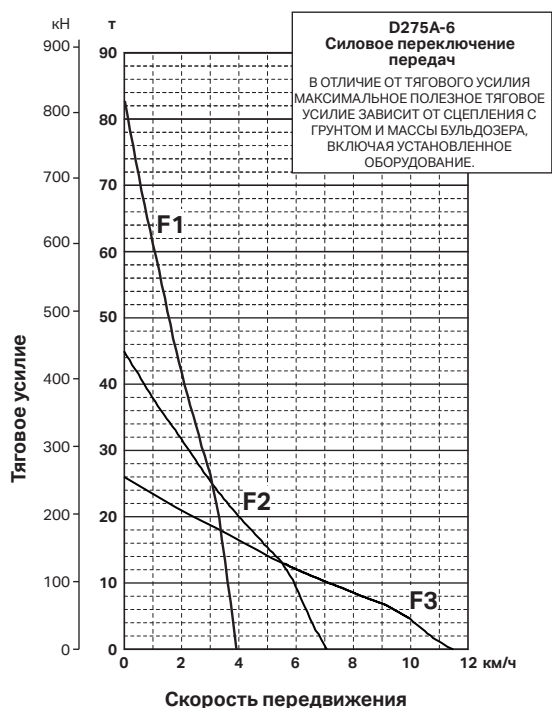

КОНЕЧНАЯ ПЕРЕДАЧА

Конечная передача двойного понижения скорости с прямоугольной цилиндрической и планетарной шестернями увеличивает тяговое усилие и снижает напряжение на зубьях шестерни, продлевая срок службы конечной передачи. Сегменты ведущей звездочки крепятся болтами, что облегчает их замену.



СИСТЕМА РУЛЕВОГО УПРАВЛЕНИЯ

Джойстик PCCS для управления передвижением во всех направлениях. При перемещении джойстика PCCS вперед машина передвигается передним ходом, при перемещении джойстика назад – задним ходом. Для поворота влево наклоните джойстик PCCS влево.

Маслоохлаждаемые многодисковые подпружиненные муфты рулевого механизма, управляемые джойстиком, с гидравлическим включением и отключением. Маслоохлаждаемые многодисковые подпружиненные тормоза рулевого механизма, управляемые педалью/рычагом, с гидравлическим отключением не требуют регулировки. Муфты и тормоза рулевого механизма соединены между собой для обеспечения плавного и точного поворота.

Минимальный радиус поворота 3,9 м



ХОДОВАЯ ЧАСТЬ

Подвеска качающегося типа с балансиром и шкворнем
Рама гусеничной тележки цилиндрической формы, из высокопрочной стали
Опорные катки и направляющие колеса смазываемые опорные катки

Ходовая часть с К-образными каретками

Смазываемые опорные катки упруго смонтированы в К-образные каретки, колебательные движения которых амортизируются резиновыми подушками.

Скальные башмаки

Смазываемые гусеницы. Оригинальная конструкция пылезащитных уплотнений предотвращает попадание абразивных частиц в зазоры между пальцами и втулками, продлевая тем самым срок службы гусениц. Натяжение гусеницы легко регулируется с помощью шприца для консистентной смазки.

Количество башмаков (с каждой стороны) 39

Высота грунтозацепа:

С одним грунтозацепом 88 мм

Ширина башмака (стандартного) 610 мм

Площадь опорной поверхности 42 456 см²

Удельное давление на грунт (только трактора) 90,5 кПа (0,92 кгс/см²)

Количество опорных катков 7

Количество поддерживающих катков 2

Скальные башмаки	Дополнительная масса	Площадь опорной поверхности	Удельное давление на грунт*
710 мм	570 кг	49 416 см ²	78,7 кПа 0,80 кгс/см ²

* Только трактор



ЗАПРАВОЧНЫЕ ОБЪЕМЫ (ПРИ ЗАМЕНЕ)

Топливный бак (номинальный объем) 840 л

Объем охлаждающей жидкости 100 л

Двигатель 50 л

Гидротрансформатор, коробка передач, 90 л

Коническая шестерня и система рулевого управления

Конечная передача (с каждой стороны) 40 л



РАЗМЕРЫ

A	2260 мм
B	4300 мм
C	3940 мм
D	1960 мм
E	3480 мм
F	9290 мм
G	3060 мм
H	1395 мм
I	1220 мм
J	4015 мм

Полусферический отвал с однозубым рыхлителем

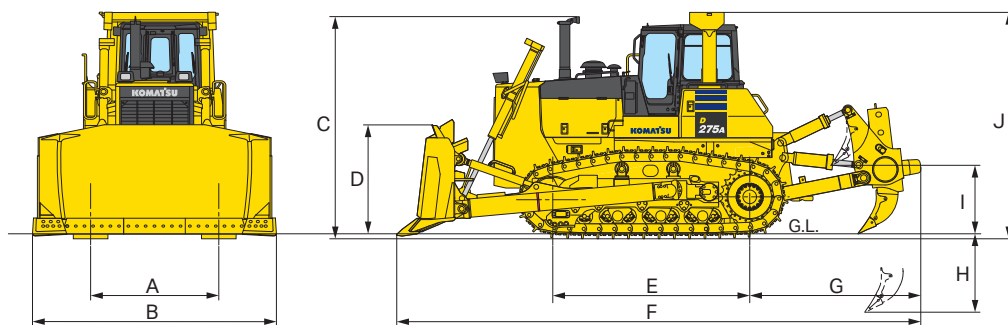

Дорожный просвет: 507 мм



ЭКСПЛУАТАЦИОННАЯ МАССА

Масса трактора 40 210 кг
Включая стальную кабину, конструкцию ROPS (по ISO 3471), номинальные объемы смазки, охлаждающей жидкости, массу заполненного топливного бака, оператора и стандартного оборудования.

Эксплуатационная масса 50 850 кг
Включает массу полусферического отвала, однозубого рыхлителя, вес оператора, стандартное оборудование, номинальные объемы смазки, охлаждающей жидкости и массу заполненного топливного бака.

Давление на грунт 117 кПа (1,20 кгс/см²)



ГИДРАВЛИЧЕСКАЯ СИСТЕМА

Гидравлическая система с закрытым центром (CLSS) предназначена для обеспечения быстрого и точного управления, а также эффективного выполнения работ при совмещении операций.

Механизм гидравлического управления:

Все золотниковые клапаны установлены снаружи, рядом с гидробаком. Плунжерный гидронасос с производительностью (нагнетаемым потоком) 230 л/мин при номинальной частоте вращения двигателя.

Давление срабатывания разгрузочного клапана 27,5 МПа (280 кгс/см²)

Распределительные клапаны:

Золотниковые клапаны управления полусферическим и сферическим отвалами

Рабочие положения:

Подъем отвала подъем, удержание, опускание и плавающее положение

Перекас отвала вправо, удержание и влево

Дополнительный клапан управления необходим для однозубового рыхлителя.

Рабочие положения:

Подъем рыхлителя ... подъем, удержание и опускание

Наклон рыхлителя увеличить угол наклона, удержание, уменьшить угол наклона

Гидроцилиндры поршневые, двустороннего действия

	Количество цилиндров	Внутренний диаметр
Подъем отвала	2	120 мм
Перекас отвала	1	180 мм
Подъем рыхлителя	2	180 мм
Наклон рыхлителя	2	160 мм

Объем масла гидравлической системы (при замене):

Полусферический отвал 130 л

Сферический отвал 130 л

Оборудование рыхлителя (дополнительный объем):

Однозубый рыхлитель 38 л

Многозубый рыхлитель 38 л



БУЛЬДОЗЕРНОЕ ОБОРУДОВАНИЕ

Значения объема отвалов указано по стандарту SAE, изложенных в методике J1265.

	Габаритная длина с отвалом	Объем отвала	Длина x высота отвала	Макс. высота подъема над грунтом	Макс. углубление в грунт	Регулировка максимального перекаса	Масса		Удельное давление на грунт*
							Бульдозерное оборудование	Масло гидросистемы	
Полусферический отвал с изменяемым углом перекаса	6930 мм	13,7 м ³	4300 мм x 1960 мм	1475 мм	615 мм	1000 мм	7 020 кг	29 кг	117 кПа 1,20 кгс/см ²
Сферический отвал с изменяемым углом перекаса	7265 мм	16,6 м ³	4615 мм x 1973 мм	1475 мм	615 мм	1070 мм	8 150 кг	29 кг	120 кПа 1,22 кгс/см ²

* Значение давления на грунт приведено с учетом массы трактора, кабины, конструкции ROPS (по ISO 3471), веса оператора, массы стандартного оборудования однозубого рыхлителя и соответствующего отвала.



СТАНДАРТНОЕ ОБОРУДОВАНИЕ

- Генератор, 24 В/75 А
- Звуковой сигнал заднего хода
- Реверсивный вентилятор с гидравлическим приводом
- Педаль замедлителя оборотов двигателя
- Воздушный фильтр сухого типа с эвакуатором пыли и указателем засорения
- Защитное ограждение картера конечной передачи
- Нижняя защита на петлях с передним буксировочным крюком
- Гидравлические регуляторы натяжения гусениц
- Светодиодные фонари: 6 шт. спереди, 4 шт. сзади
- Необслуживаемые аккумуляторные батареи: 2x12 В/140 А•ч
- Глушитель с защитным колпаком от дождя
- Джойстик рулевого управления
- Перфорированная решетка радиатора
- Расширительный бачок радиатора
- Защита ROPS (ISO 3471)
- Сиденье с пневматической подвеской
- Сегментированные ведущие звездочки
- Рамы гусеничной тележки с семью опорными катками
- Башмаки шириной 610 мм с одним грунтозацепом для особо тяжелых условий эксплуатации
- Стартер, 11 кВт/24 В
- Стальная кабина с верхней защитой (FOPS ISO 3449)
- Коробка передач TORQFLOW
- Гидротрансформатор
- Защита опорных катков
- Система контроля проскальзывания гусениц

- Предупреждающий сигнал
- Маслоохлаждаемые муфты/тормоза рулевого механизма
- Кондиционер воздуха
- Печка с обдувом стекол в кабине
- Зеркала заднего вида (левое и правое)
- Радио AM-FM
- Ремень безопасности
- Солнцезащитный козырек
- Защита от вандализма
- Полусферический отвал
- Козырек от просыпей материала для полусферического отвала
- Гидроразводка для заднего навесного оборудования

Однозубый рыхлитель с регулируемым углом рыхления

Одноступенчатый рыхлитель с регулируемым углом рыхления идеально подходит для рыхления твердых пород. Плавное регулирование угла рыхления. Глубина рыхления регулируется в три этапа при помощи съемника пальцев с гидроприводом.

Масса

(с учетом механизма гидравлического управления) 3 620 кг

Длина балки 1 252 мм

Максимальная высота подъема над грунтом 1 220 мм

Максимальная глубина резания грунта 1 395 мм



ОБОРУДОВАНИЕ, УСТАНОВЛИВАЕМОЕ ПО ДОПОЛНИТЕЛЬНОМУ ЗАКАЗУ

- Сферический отвал
- Козырек от просыпей материала для сферического отвала
- Многозубый рыхлитель

Многозубый рыхлитель:

Гидравлически управляемый рыхлитель с регулируемым углом рыхления и 3 зубьями. Плавное регулирование угла рыхления

Масса

(с учетом механизма гидравлического управления) 4 440 кг

Длина балки 2 495 мм

Максимальная высота подъема над грунтом 980 мм

Максимальная глубина резания грунта 875 мм

