

# KOMATSU

## D37EX-22

## D37PX-22

ПОЛЕЗНАЯ МОЩНОСТЬ

66 кВт (89,7 л.с.) при 2 200 об/мин

ЭКСПЛУАТАЦИОННАЯ МАССА

D37EX-22: 8 300 кг (17 400 фунтов)

D37PX-22: 8 650 кг (18 170 фунтов)

**D**  
**37**

ГУСЕНИЧНЫЙ БУЛЬДОЗЕР



На рисунках может быть изображено оборудование,  
устанавливаемое по заказу

# ОБЩИЕ ХАРАКТЕРИСТИКИ

*Бульдозер модели D37-22 – это новый представитель семейства бульдозеров с гидростатической трансмиссией, разработанный на основе самых современных технологий. В число таких конструктивных решений входят передний капот с увеличенным скосом, большая кабина оператора, расположенная по центру, и долговечная конструкция.*

### **Круговая обзорность**

- Увеличенный угол наклона капота
- Кабина оператора смещена вперед
- Встроенная защита оператора от падающих предметов (ROPS)/при опрокидывании (FOPS) (уровень 2)

### **Повышенная производительность**

- Вентилятор с гидравлическим приводом и электронным управлением
- Жесткозакрепленные рамы гусеничных тележек со встроенными в них бортовыми редукторами, не выступающими за их габариты
- Отвал большой вместимости с изменяемыми углом перекоса и углом в плане
- Регулируемый угол резания отвала

### **Простота управления/комфортные условия для работы оператора**

- Гидростатическая трансмиссия с электронным управлением
- Система управления передвижением при помощи одного джойстика (PCCS)
- Новая система демпферной подвески кабины
- Просторная и герметичная кабина с низким уровнем шума (устанавливается по заказу)

### **Повышенная надежность**

- Использование толстой листовой стали
- Рама бульдозера усилена элементами стального литья
- Прочная модульная конструкция
- Новые компоненты гидростатической трансмиссии (HST), рассчитанные на тяжелые режимы работы

### **Простота технического обслуживания**

- Электронная панель бортового контроля с возможностями диагностики
- Радиатор установлен сзади вместе с гидравлическим вентилятором, который может откидываться вверх
- Возможность выполнения ежедневных проверок состояния машины с уровня земли



Полезная мощность  
66 кВт (89,7 л.с.) при 2 200 об/мин

Эксплуатационная масса

D37EX-22:

8 300 кг (17 400 фунтов)

D37PX-22:

8 650 кг (18 170 фунтов)



На рисунках может быть изображено оборудование,  
устанавливаемое по заказу

# Не упускайте

## **Отличная обзорность зоны отвала**

Капот бульдозера D37EX/PX-22 выполнен с увеличенным скосом. Это новое конструктивное решение компании Komatsu обеспечивает прекрасную обзорность отвала для улучшения управления машиной, повышения эксплуатационной эффективности и производительности.

СВОЙ ШАНС!



## КОМФОРТНЫЕ УСЛОВИЯ РАБОТЫ ОПЕРАТОРА



### Гидростатическая трансмиссия с электронным управлением

Бульдозер D37 оснащен разработанной компанией Komatsu гидростатической трансмиссией (HST), которая позволяет выбирать два режима управления скоростью машины: режим быстрого переключения скоростных диапазонов хода и режим задания предельной скорости передвижения. Гидростатическая трансмиссия состоит из двух замкнутых контуров с двумя регулируемыми насосами и двумя регулируемые гидромоторами хода. Гидрообъемный привод управления поворотами устраняет необходимость применения бортовых фрикционов и тормозов, обеспечивая возможность выполнения поворотов плавно и уверенно. Электронное управление обеспечивает полностью автоматическое переключение передач и плавное управление. Частота вращения коленчатого вала двигателя изменяется при помощи электронного регулятора.

### Комфортность при движении за счет установки кабины на демпферных опорах

В системе крепления кабины бульдозера D37 применяются демпферы, которые обеспечивают превосходное поглощение ударов и вибраций, на что не способны обычные системы. Установка кабины с использованием демпферов, заполненных силиконовым маслом, изолирует кабину от рамы машины, подавляет вибрации и создает оператору спокойные и комфортные условия для работы.

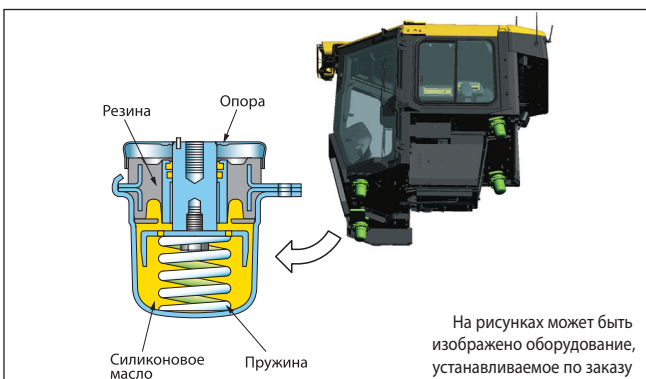

### Система управления отвалом при помощи джойстика (PPC)

Для управления отвалом используется джойстик с пропорциональным регулированием давления (PPC). В сочетании с высоконадежной гидравлической системой Komatsu это позволяет добиться точного управления.

### Гидравлическая система регулирования по нагрузке с закрытым центром (CLSS)

Применение системы CLSS обеспечивает прямо пропорциональную взаимосвязь между величиной перемещения джойстика управления отвалом и скоростью перемещения отвала независимо от нагрузки и скорости хода. В результате достигается исключительное соответствие действий машины и оператора.

### Система управления передвижением при помощи одного джойстика (PCCS)

Джойстик PCCS, перемещаемый легким усилием, используется для полного управления движением машины, включая изменение скорости хода и развороты с противовращением гусениц.

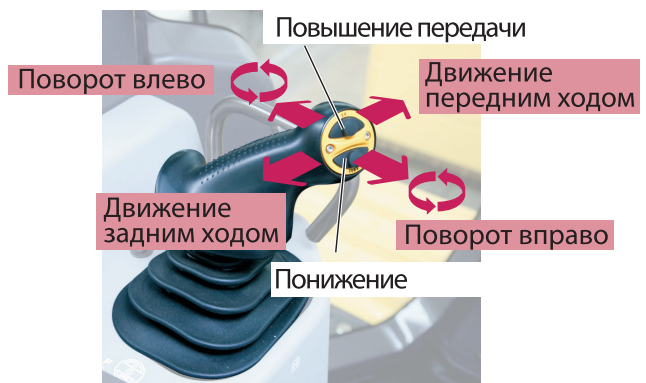

## ПОВЫШЕНИЕ ДОЛГОВЕЧНОСТИ

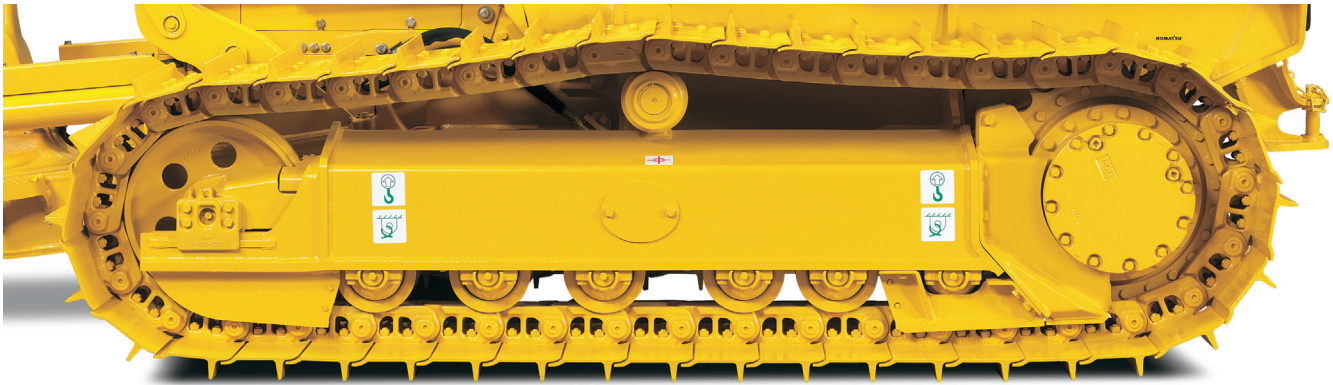

### Ходовая часть для работы в условиях тяжелых нагрузок

Увеличенный размер звеньев и втулок гусеничной цепи, звездочки с более широкими зубьями повышают рабочий ресурс ходовой части.

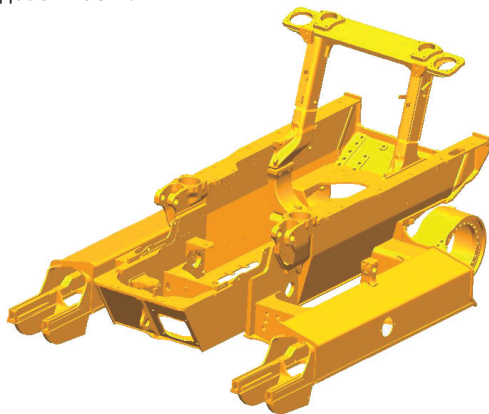

### Основная рама

Основная рама простой конструкции, обладающая высокой жесткостью, выполнена из толстой листовой стали и литых стальных изделий, что повышает ее надежность и долговечность.

### Защищенные гидромоторы хода и бортовые редукторы

Гидромоторы хода и бортовые редукторы не выступают за габариты башмаков гусениц. Это защищает их от столкновения с валунами и пнями, а также повышает долговечность.

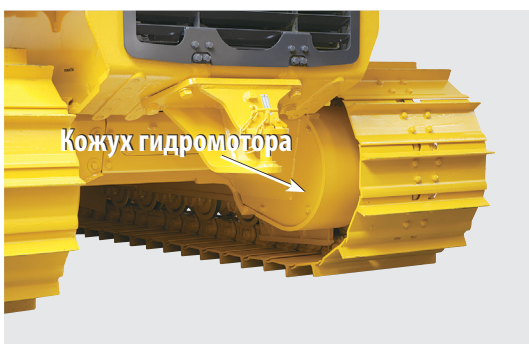

### Модульная конструкция

Одной из целей, которую ставили перед собой разработчики бульдозера D37, было создание более долговечной машины. Это было достигнуто за счет уменьшения сложности компонентов и использования прочной модульной конструкции для повышения удобства технического обслуживания и долговечности.

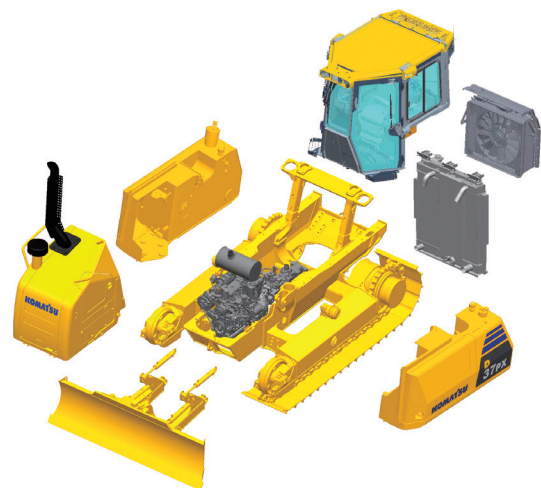

### Цельный передний капот

Оптимизированная конструкция из толстолистовой стали, обладающая высокой жесткостью, снижает вибрации и шум.

### Прочная и надежная трансмиссия

Конструкция компонентов гидростатической трансмиссии была проработана заново с целью повышения надежности. Кроме того, в новой системе используется новый высокоэффективный фильтр и крышка горловины гидробака с отдельным сапуном для того, чтобы свести к минимуму загрязнение рабочей жидкости.

# ПОВЫШЕНИЕ ПРОИЗВОДИТЕЛЬНОСТИ

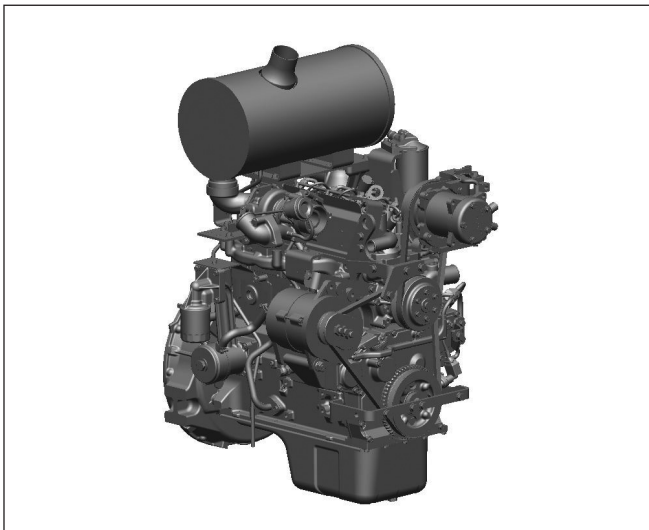

### Увеличенная опорная поверхность гусеничной ленты

Увеличенная база гусеничного хода повышает устойчивость машины и эффективность выполнения планировочных работ, послойной разработки и перемещения грунта.

### Отвал с гидравлическими механизмами поворота, перекоса и регулируемым углом резания

Угол резания грунта отвалом можно легко регулировать путем изменения длины регулировочного раскоса в верхней части отвала. Засчет этого достигается максимальная эффективность работы с различными материалами в различных условиях. Данный двигатель сертифицирован на соответствие требованиям, ограничивающим токсичность отработавших газов, EPA Tier 3 Агентства по охране окружающей среды США, а также Stage 3A Евросоюза и требованиям Японии.

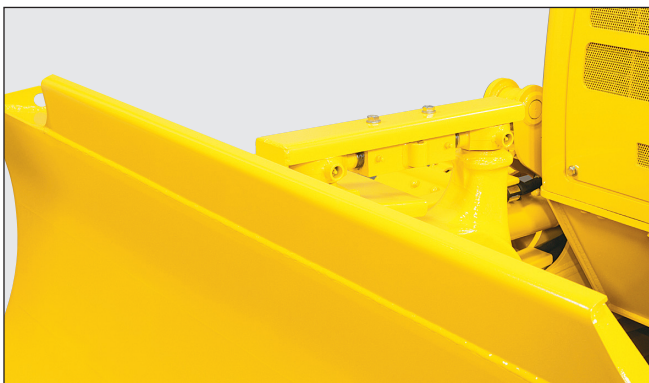

Обозначение «ecot3» – это экологичность и экономичность в соединении с технологией Komatsu, обеспечивающей создание высокоэффективного двигателя без снижения мощности или производительности.

### Экономичный двигатель с электронным управлением

Двигатель SAA4D95LE-5 компании Komatsu имеет полезную мощность 66 кВт **89,7 л.с.** при частоте вращения 2 200 об/мин\* (D37EX/PX-22). Оснащение этим мощным и одновременно экономичным двигателем делает эффективным применение бульдозера D37-22 для выполнения как планировочных операций, так и послойной разработки с перемещением грунта. Двигатель имеет турбонаддув, непосредственный впрыск топлива и воздушное охлаждение наддува воздуха с целью максимального повышения мощности, топливной экономичности и экологичности. Для того чтобы минимально снизить уровень шума и вибраций, конструкция крепления двигателя к основной раме отвечает стандартам ISO.

\* IS09249

### Система управления гидростатической трансмиссией

Контроллер гидростатической трансмиссии отслеживает мощность, развиваемую двигателем, и нагрузку, воспринимаемую рабочим оборудованием системы передвижения. Он регулирует рабочий объем насосов и гидромоторов гидростатической трансмиссии для того, чтобы оптимизировать скорость хода и тяговое усилие. Поскольку повороты и развороты с противовращением гусениц осуществляются без разрыва потока мощности, это делает бульдозер D37 исключительно маневренным.

### Вентилятор охлаждения с гидравлическим приводом

Управление частотой и направлением вращения вентилятора системы охлаждения двигателя осуществляется при помощи электроники. Частота вращения вентилятора зависит от температуры охлаждающей жидкости двигателя и рабочей жидкости гидросистемы; чем выше температура, тем быстрее вращается вентилятор. Такая система повышает топливную экономичность, снижает уровень шума при работе и потребляет меньше мощности, чем вентилятор с ременной передачей. Кроме того, холодный окружающий воздух всасывается через перфорацию задних сервисных люков, что еще больше повышает эффективность охлаждения.

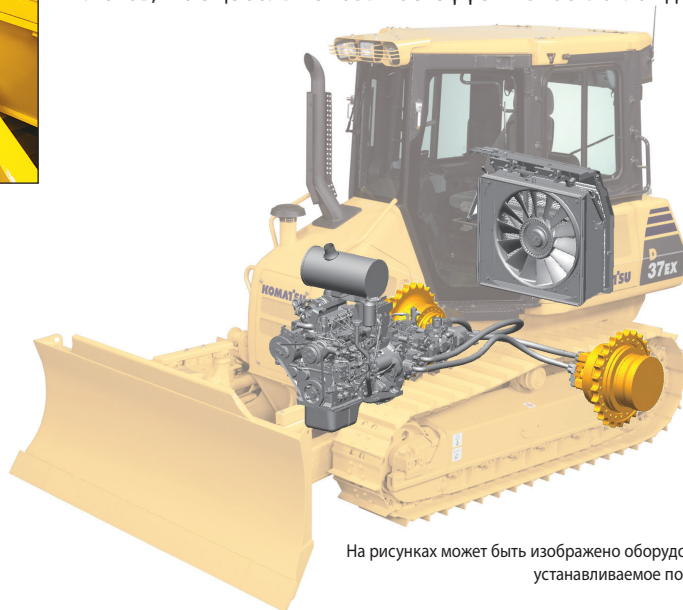

На рисунках может быть изображено оборудование, устанавливаемое по заказу

## ТЕХНИЧЕСКОЕ ОБСЛУЖИВАНИЕ

### Откидной вентилятор с гидравлическим приводом

В бульдозере D37-22 используется откидной вентилятор с газонаполненным упором для упрощения доступа к радиатору, маслоохладителю и охладителю наддува воздуха (расположенными в один ряд). Возможность подъема вентилятора упрощает доступ к сердцевинам охладителей. Вентилятор с гидравлическим приводом допускает работу в режиме очистки. Направление вращения вентилятора изменяется на противоположное, что помогает очистить передние стороны радиатора от загрязнений.



На рисунках может быть изображено оборудование, устанавливаемое по заказу

### Новый монитор с функцией самодиагностики

Система бортового контроля предоставляет важную информацию о состоянии машины. Она отображает информацию о режиме работы машины и оповещает оператора при помощи визуальных индикаторов и зуммера о возникающих неисправностях. Кроме этого, она отображает коды неисправностей, что облегчает их поиск и снижает время простоя машины. Также имеются индикаторы, напоминающие оператору о необходимости замены жидкостей и фильтров.



### Ежедневные проверки

Все операции ежедневного контрольного осмотра могут быть выполнены с уровня земли с левой стороны машины.



На рисунках может быть изображено оборудование, устанавливаемое по заказу

### Стояночный дисковый тормоз, не требующий регулировки

В каждом бортовом редукторе имеется постоянно замкнутый стояночный тормоз мокрого типа, выключаемый гидравлически. Динамическое торможение с помощью гидростатической трансмиссии используется до остановки машины, а затем включается стояночный тормоз, что минимизирует износ.

### Простой слив масла двигателя

Удобно расположенная крышка упрощает замену масла двигателя. Для его слива не нужно залезать под машину.

### Сцепное устройство

Опционно устанавливаемое сцепное устройство выступает назад за габариты гусениц, что позволяет довести до максимума угол буксировки.



## ТЕХНИЧЕСКИЕ ХАРАКТЕРИСТИКИ



### ДВИГАТЕЛЬ

Модель ..... Komatsu SAA4D95LE-5\*  
 Тип ..... 4-тактный, с водяным охлаждением, с непосредственным впрыском топлива  
 Подача воздуха ..... турбокомпрессор с воздушным охлаждением наддува воздуха  
 Число цилиндров ..... 4  
 Диаметр цилиндров × ход поршня ..... **95 × 115 мм** 3,74" × 4,53"  
 Рабочий объем ..... **3,26 л** 199 куб. дюймов  
 Регулятор ..... всережимный, электронный  
 Мощность  
 SAE J1995 ..... полная: 68 кВт **92,5 л.с.** при 2 200 об/мин  
 ISO 9249/SAE J1349 ..... полезная: 66 кВт **89,7 л.с.** при 2 200 об/мин  
 При максимальной частоте вращения вентилятора с гидравлическим приводом ..... полезная 59 кВт **80,2 л.с.**  
 номинальная частота вращения ..... 2 200 об/мин  
 Привод вентилятора ..... гидравлический (с возможностью реверсирования для очистки)  
 Смазочная система  
 Тип ..... шестеренный насос, принудительное смазывание  
 Фильтр ..... полнопоточный  
 \* Сертифицирован на соответствие требованиям EPA Tier 3, регламентирующим токсичность отработавших газов



### ГИДРОСТАТИЧЕСКАЯ ТРАНСМИССИЯ

Двухконтурная гидростатическая трансмиссия обеспечивает бесступенчатое изменение передаточного отношения в диапазоне до **8,5 км/ч** 5,3 мили/ч. Гидромоторы хода позволяют оператору выбирать оптимальную скорость для текущих условий эксплуатации. Рычаг с регулируемым объемом блокировки управления ходом и датчик нейтрального положения.

Скорость хода (режим быстрого переключения диапазонов)	Передний ход	Задний ход
1-й диапазон	<b>0–3,4 км/ч</b> 0–2,1 мили/ч	<b>0–4,1 км/ч</b> 0–2,5 мили/ч
2-й диапазон	<b>0–5,6 км/ч</b> 0–3,5 мили/ч	<b>0–6,5 км/ч</b> 0–4,0 мили/ч
3-й диапазон	<b>0–8,5 км/ч</b> 0–5,3 мили/ч	<b>0–8,5 км/ч</b> 0–5,3 мили/ч

Скорость хода (режим ограничения предельной скорости)	Передний ход	Задний ход
	<b>0–8,5 км/ч</b> 0–5,3 мили/ч	<b>0–8,5 км/ч</b> 0–5,3 мили/ч

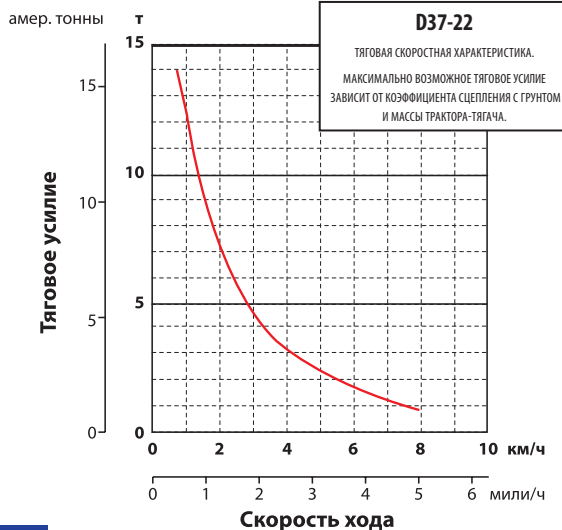

### БОРТОВЫЕ РЕДУКТОРЫ

Двухступенчатые планетарные редукторы вмонтированы в аксиально-поршневые гидромоторы хода. Компактная, не выступающая за габариты башмаков гусениц конструкция снижает риск повреждения от ударов о препятствия. Венцы звездочек имеют крепление на болтах для упрощения замены.



### СИСТЕМА ПОВОРОТА

Джойстик системы PCCS используется для полного управления движением машины. При перемещении джойстика вперед машина движется передним ходом, а при перемещении назад – задним. При отклонении джойстика влево или вправо происходит поворот машины. При отклонении джойстика влево или вправо до упора включается разворот с противовращением гусениц. Гидростатическая трансмиссия устраняет необходимость применения бортовых фрикционов и тормозов, обеспечивая возможность выполнения плавных и уверенных поворотов. Полностью электронное управление обеспечивает плавное управление. Для уменьшения и увеличения скорости движения в системе PCCS используются кнопки переключения.

Минимальный радиус поворота:  
 D37EX-22 ..... **2,0 м** 6'7"  
 D37PX-22 ..... **2,2 м** 7'3"

По результатам измерения следов гусениц на земле при развороте с одной стороны заторможенной гусеницей.



### ХОДОВАЯ ЧАСТЬ

Подвеска ..... жесткая  
 Рама гусеничной тележки ..... моноблочная, большого сечения, надежной конструкции  
 Катки и направляющие колеса ..... смазываемые опорные катки  
 Гусеницы смазываемого типа

Уникальные уплотнения препятствуют проникновению посторонних абразивных материалов в зазоры между пальцами и втулками, что повышает срок службы. Натяжение гусеницы легко регулируется при помощи обычного смазочного шприца.

	D37EX-22	D37PX-22
Количество опорных катков (с каждой стороны)	6	6
Тип башмаков (стандартная комплектация)	с одним грунтозацепом	с одним грунтозацепом
Количество башмаков (с каждой стороны)	41	41
Высота грунтозацепа	<b>47 мм</b> 1,9"	<b>47 мм</b> 1,9"
Ширина башмака (стандартная комплектация)	<b>400 мм</b> 16,0"	<b>600 мм</b> 24,0"
Площадь опорной поверхности	<b>17 900 см<sup>2</sup></b> 2 775 кв. дюймов	<b>26 900 см<sup>2</sup></b> 4 170 кв. дюймов
Давление на грунт (вес машины с отвалом, кабины с конструкцией ROPS)	<b>43,1 кПа</b> 0,44 кгс/см <sup>2</sup> 6,24 фунта на кв. дюйм	<b>30,4 кПа</b> 0,31 кгс/см <sup>2</sup> 4,40 фунта на кв. дюйм
Колея гусеничного хода	<b>1 510 мм</b> 4'11"	<b>1 650 мм</b> 5'5"
Длина опорной поверхности	<b>2 240 мм</b> 7'4"	<b>2 240 мм</b> 7'4"



### ЗАПРАВочНЫЕ ОБЪЕМЫ (ПРИ ДОЗАПРАВКЕ)

Охлаждающая жидкость ..... **18 л** 4,8 гал. США  
 Топливный бак ..... **195 л** 51,5 гал. США  
 Моторное масло ..... **11 л** 2,9 гал. США  
 Гидробак ..... **60 л** 15,9 гал. США  
 Бортовые редукторы (каждая сторона) ..... **3,5 л** 0,9 гал. США



### ЭКСПЛУАТАЦИОННАЯ МАССА (ПРИБЛИЗИТЕЛЬНАЯ)

**Масса трактора:**  
 С учетом массы кабины или козырька с конструкцией ROPS, номинального количества смазочных материалов, охлаждающей жидкости, полностью заправленного топливного бака, оператора и стандартного оборудования.

D37EX-22 (козырек с конструкцией ROPS) ..... **6 710 кг** 14 800 фунтов  
 D37PX-22 (козырек с конструкцией ROPS) ..... **6 990 кг** 15 410 фунтов  
 D37EX-22 (кабина с конструкцией ROPS) ..... **7 120 кг** 15 700 фунтов  
 D37PX-22 (кабина с конструкцией ROPS) ..... **7 400 кг** 16 320 фунтов

### Эксплуатационная масса:

С учетом массы отвала с гидравлическими механизмами поворота и перекося, кабины или козырька с конструкцией ROPS, оператора, стандартного оборудования, номинального количества смазочных материалов, охлаждающей жидкости и полностью заправленного топливного бака  
 D37EX-22 (козырек с конструкцией ROPS) ..... **8 300 кг** 17 400 фунтов  
 D37PX-22 (козырек с конструкцией ROPS) ..... **8 650 кг** 18 170 фунтов  
 D37EX-22 (кабина с конструкцией ROPS) ..... **8 300 кг** 18 300 фунтов  
 D37PX-22 (кабина с конструкцией ROPS) ..... **8 650 кг** 19 070 фунтов



## РАЗМЕРЫ

	D37EX-22		D37PX-22	
A	1280 мм	4'2"	1280 мм	4'2"
B	2710 мм	8'11"	3250 мм	10'8"
B*	—	—	2875 мм	9'5"
C	370 мм	1'3"	445 мм	1'5"
C*	—	—	390 мм	1'3"
D	2635 мм	8'8"	2635 мм	8'8"
E	880 мм	2'11"	870 мм	2'10"
F	400 мм	1'4"	390 мм	1'3"
G	2240 мм	7'4"	2240 мм	7'4"
H	4190 мм	13'9"	4175 мм	13'8"
I	2245 мм	7'4"	2245 мм	7'4"
J**	1785 мм	5'10"	1785 мм	5'10"
J	2945 мм	9'8"	2945 мм	9'8"
J**	2775 мм	9'1"	2775 мм	9'1"
K	2760 мм	9'1"	2760 мм	9'1"
L	47 мм	1,9"	47 мм	1,9"
M	1510 мм	4'11"	1650 мм	5'5"
N	400 мм	16"	600 мм	24"
O	1910 мм	6'3"	2250 мм	7'5"
P	2490 мм	8'2"	2980 мм	9'9"
P*	—	—	2640 мм	8'8"

\* Узкий отвал для D37PX-22

\*\* При оснащении козырьком с конструкцией ROPS

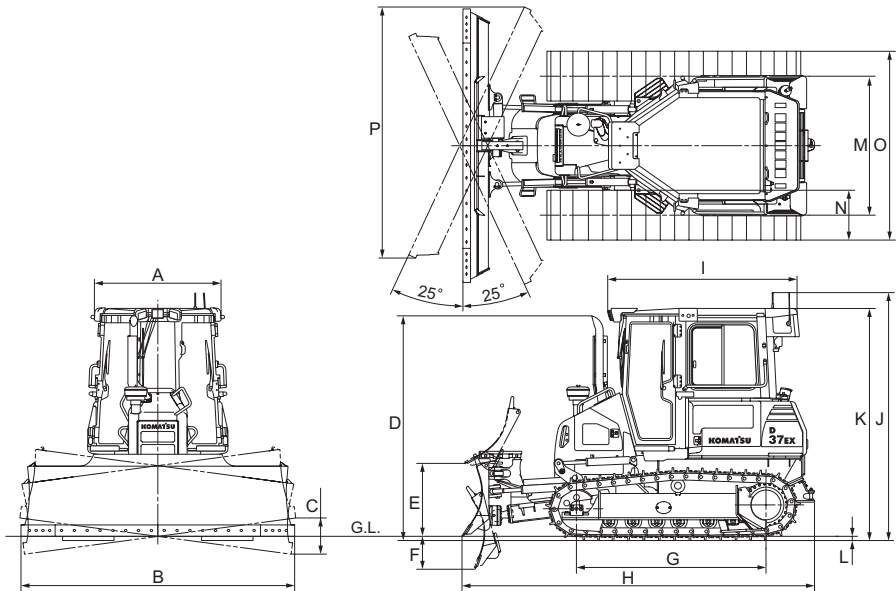

Дорожный просвет ..... 315 мм 12,4"



## ГИДРАВЛИЧЕСКАЯ СИСТЕМА

Система регулирования по нагрузке с закрытым центром (CLSS), рассчитанная на обеспечение высокоточного и чувствительного управления, а также эффективного совмещения операций.

### Гидрораспределители:

Все золотниковые гидрораспределители вынесены наружу к гидробаку. Аксиально-поршневой насос имеет подачу **99 л/мин** 26,2 гал. США/мин при номинальной частоте вращения двигателя.

Настройка предохранительного клапана ..... **27,4 МПа**,  
(280 кг/см<sup>2</sup> 3983 фунта на кв. дюйм)

Гидроцилиндры ..... двустороннего действия, поршневые

	Число гидроцилиндров	Диаметр гидроцилиндров
Механизм подъема отвала	2	<b>75 мм</b> 2,95"
Механизм перекоса отвала	1	<b>90 мм</b> 3,54"
Механизм поворота отвала	2	<b>80 мм</b> 3,15"

### Вместимость гидросистемы (при дозаправке):

Булдозер с гидравлическими механизмами поворота и перекоса отвала ..... **60 л** 15,9 гал. США

### Гидрораспределители:

3-золотниковый гидрораспределитель для управления отвалом с гидравлическими механизмами поворота и перекоса.

Положения:

Механизм подъема ..... подъем, удержание, опускание и плавающее положение  
 Механизм перекоса ..... подъем правого конца, удержание и подъем левого конца  
 Механизм поворота ..... поворот вправо, удержание и поворот влево

Для управления рыхлителем требуется дополнительный гидрораспределитель.

Положения:

Механизм подъема рыхлителя ..... подъем, удержание и опускание



## БУЛЬДОЗЕРНОЕ ОБОРУДОВАНИЕ

Для упрочнения конструкции отвала лобовой лист изготовлен из высокопрочной стали.

	Габаритная длина с отвалом*	Вместимость отвала (SAE)	Ширина × высота отвала	Максимальная высота подъема	Максимальная глубина опускания	Максимальная величина перекоса	Угол поворота отвала
D37EX-22 стандартный отвал с гидравлическими механизмами поворота и перекоса	<b>4190 мм</b> 13'9"	<b>1,77 м<sup>3</sup></b> 2,32 куб. ярда	<b>2710 × 860 мм</b> 8'11" × 2'10"	<b>880 мм</b> 2'11"	<b>400 мм</b> 1'4"	<b>370 мм</b> 1'3"	25
D37PX-22 стандартный отвал с гидравлическими механизмами поворота и перекоса	<b>4175 мм</b> 13'8"	<b>1,95 м<sup>3</sup></b> 2,55 куб. ярда	<b>3250 × 830 мм</b> 10'8" × 2'9"	<b>870 мм</b> 2'10"	<b>390 мм</b> 1'3"	<b>440 мм</b> 1'5"	25
D37PX-22 узкий отвал с гидравлическими механизмами поворота и перекоса	<b>4175 мм</b> 13'8"	<b>1,76 м<sup>3</sup></b> 2,30 куб. ярда	<b>2875 × 830 мм</b> 9'5" × 2'9"	<b>870 мм</b> 2'10"	<b>390 мм</b> 1'3"	<b>390 мм</b> 1'3"	25

\* С учетом длины цепного устройства



## СТАНДАРТНОЕ ОБОРУДОВАНИЕ ДЛЯ БАЗОВОЙ МАШИНЫ

### Двигатель и его оборудование

- Воздухоочиститель, сухого типа, с двойным фильтрующим элементом и предупреждающей сигнализацией на мониторе
- Педаль деселератора
- Двигатель Komatsu SAA4D95LE-5 с непосредственным впрыском топлива, турбонаддувом, воздушным охлаждением наддува воздуха, сертифицированный на соответствие требованиям EPA Tier 3, регламентирующим токсичность отработавших газов
- Вентилятор с гидравлическим приводом и электронным управлением
- Фильтр грубой очистки топлива (10 мкм) и фильтр тонкой очистки топлива (2 мкм)
- Впускной патрубок с фильтром предварительной очистки
- Защитная решетка радиатора
- Расширительный бачок радиатора
- Водоотделитель

### Электрическая система

- Генератор 60 А, 24 В
- Звуковой сигнал заднего хода
- Аккумуляторные батареи большой емкости 92 А·ч
- Электрический стартер 4,5 кВт

### Трансмиссия и органы управления

- Тормозная педаль
- Управление разворотом с противовращением гусениц

- Гидростатическая трансмиссия с электронным управлением (HST), режимом быстрого переключения диапазонов скоростей хода и режимом задания предельного значения скорости
- Система управления передвижением при помощи одного джойстика (PCCS)
- Установка максимальных скоростей заднего хода

### Бульдозерное оборудование

- Отвал с регулируемым углом резания, гидравлическими механизмами поворота и перекоса, внутренними брусьями
- D37EX: отвал шириной **2710 мм** 8'11"
- D37PX: отвал шириной **3250 мм** 10'8"

### Ходовая часть

- Направляющее колесо
- Звездочки, закрепленные на болтах, неразъемной конструкции
- Защитные щитки опорных катков, концевые секции
- Башмаки гусениц в сборе со звеньями, имеющими смазанные герметизированные пальцы:
  - D37EX-22: **400 мм** 16,0" с одним грунтозацепом
  - D37PX-22: **600 мм** 24,0" с одним грунтозацепом

### Ограждения и кожухи

- Защитное ограждение двигателя и трансмиссии
- Капот и боковые панели
- Конструкция ROPS
- Внутреннее защитное ограждение звездочки

### Кабина оператора

- Кабина с конструкцией ROPS (включает кондиционер воздуха с обогревателем, вентилятором для поддержания избыточного давления воздуха, подстаканником, радиоприемником AM/FM, розетка 12В)
- Электронная панель бортового контроля с возможностями диагностики
- Высоко расположенный упор для ног
- Звуковой сигнал
- Ремень безопасности, инерционный, **76 мм** 3"
- Сиденье, амортизированное

### Гидрооборудование и органы управления

- Аккумулятор для системы пропорционального регулирования давления (PPC)
- Гидрооборудование для управления отвалом
- Система управления отвалом при помощи джойстика (PCCS) с пропорциональным регулированием давления

### Средства защиты от вандализма

- Замки крышек заправочных горловин и кожухов

### Прочее стандартное оборудование

- Комплект средств для эксплуатации на большой высоте над уровнем моря (без регулировки топливной системы до высоты **2300 м** 7546 футов)
- Комплект приборов освещения – (3 передних фары, 1 задняя на кабине/козырьке)
- Знаки и таблички, на русском языке
- Буксирный крюк, передний

### Навесное рабочее оборудование

- Сцепное устройство



## ОБОРУДОВАНИЕ, УСТАНОВЛИВАЕМОЕ ПО ЗАКАЗУ

### Башмаки гусениц в сборе со звеньями, имеющими смазанные герметизированные пальцы

- D37EX-22
  - **460 мм** 18" с одним грунтозацепом

### Навесное рабочее оборудование

- Рыхлитель, многозубый (только D37EX-22)

### Защитные щитки опорных катков

- Защитные щитки опорных катков (на всю длину)

### Электрическая система

- Генератор 35 А, 24 В

### Кабина оператора

- Сиденье, с пневматической подвеской, тканой обивкой
- Держатель контейнера для пищевых продуктов

# KOMATSU