

# KOMATSU

## PC1250-11R

### ГИДРАВЛИЧЕСКИЙ ЭКСКАВАТОР

# PC1250



На фотографиях может быть изображено оборудование, устанавливаемое по дополнительному заказу

#### МОЩНОСТЬ

Полная: 578 кВт (785,9 л.с.) / 1800 мин<sup>-1</sup>  
Полезная: 560 кВт (761,4 л.с.) / 1800 мин<sup>-1</sup>

#### ЭКСПЛУАТАЦИОННАЯ МАССА

Гидравлический экскаватор:  
с обратной лопатой: 116 400 – 118 900 кг  
с прямой лопатой: 119 700 – 119 900 кг

#### ВМЕСТИМОСТЬ КОВША

Гидравлический экскаватор:  
с обратной лопатой: 3,40 – 7,10 м<sup>3</sup>  
с прямой лопатой: 6,50 – 7,20 м<sup>3</sup>

# ОБЩИЕ ХАРАКТЕРИСТИКИ

**Исключительная производительность  
и экономичность**

PC1250-11R



## МОЩНОСТЬ

Полная: 578 кВт (785,9 л.с.) / 1800 мин<sup>-1</sup>  
Полезная: 560 кВт (761,4 л.с.) / 1800 мин<sup>-1</sup>

## ЭКСПЛУАТАЦИОННАЯ МАССА

Гидравлический экскаватор:  
с обратной лопатой: 116 400 – 118 900 кг  
с прямой лопатой: 119 700 – 119 900 кг

## ВМЕСТИМОСТЬ КОВША

Гидравлический экскаватор:  
с обратной лопатой: 3,40 – 7,10 м<sup>3</sup>  
с прямой лопатой: 6,50 – 7,20 м<sup>3</sup>

## Эксплуатационная эффективность и надежность

- При работе в режиме P+ производительность возросла на 8% **НОВИНКА**.  
(по сравнению с работой экскаватора PC1250-8 в режиме P)
- Повышенная эффективность благодаря высокопроизводительной бесперебойной работе.
- Надежные компоненты с большим сроком службы, разработанные компанией Komatsu.
- Износостойкое рабочее оборудование с мощным усилием резания грунта.
- Предочиститель системы подачи воздуха (стандартное оборудование) **НОВИНКА**.

## Экономичность и экологичность

- Топливная экономичность улучшена на 6% .  
(по сравнению с работой экскаватора PC1250-8 в режиме P)
- Автоматическое снижение оборотов двигателя, функция автоматической остановки двигателя при длительной работе на оборотах холостого хода **НОВИНКА**.

## Комфортные условия работы

- Новая просторная комфортабельная кабина с низким уровнем шума **ОБНОВЛЕНИЕ**.

## Средства обеспечения безопасности

- Лестница с гидравлическим приводом (по дополнительному заказу) **НОВИНКА**.
- Функция автоматической блокировки рабочего оборудования **НОВИНКА**.
- Кнопки аварийной остановки двигателя **НОВИНКА**.
- Защитное ограждение кабины OPG уровня 2 (ISO 10262).
- Установленные по периметру машины перила с защитным ограждением для ног (ISO 2867) **ОБНОВЛЕНИЕ**.
- Светодиодные фонари (стандартное оборудование) **НОВИНКА**.

## Информационные технологии (ИТ)

- Блок системы контроля с обновленным интерфейсом **НОВИНКА**.
- Система KomVision с 4 камерами, позволяющая получать изображение вида сверху рабочей зоны **НОВИНКА**.
- Удобный в работе цветной дисплей с высокой разрешающей способностью и рекомендациями для работы в энергосберегающем режиме.

## Система Komtrax Plus

- Система Komtrax Plus, предназначенная для оперативной диагностики машины и контроля ее состояния **ОБНОВЛЕНИЕ**.

## Техническое обслуживание

- Удобные для доступа централизованные точки предпусковой проверки.
- Монитор блока системы контроля, содержащий основную информацию о техническом обслуживании машины.

# ЭКСПЛУАТАЦИОННАЯ ЭФФЕКТИВНОСТЬ И НАДЕЖНОСТЬ

## Режим Power Plus **НОВИНКА**

Модель PC1250-11R оснащена новым режимом работы Power Plus (P+) в дополнение к режиму повышенной мощности (P) и экономичному режиму (E). В режиме P+ производительность машины значительно возрастает.

Производительность при работе в режиме P+

возросла на **8%\***

## Три режима работы экскаватора для оптимальной производительности при низком расходе топлива **НОВИНКА**

Помимо добавленного нового режима Power Plus, при работе экскаватора в режимах Power и Eco сокращен расход топлива без снижения производительности.

Любой из трех режимов работы можно выбрать в одно касание с помощью переключателей блока системы контроля.

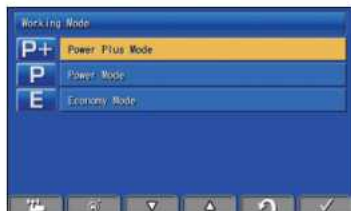

Топливная экономичность при работе в режиме P

улучшена на **6%\***

## Дополнительные настройки экономичного режима (E) для оптимального расхода топлива

Для выполнения работ, не требующих больших затрат мощности, можно выбрать один из трех уровней режима E для максимальной адаптации к условиям работы.



## Режим подъема тяжелого груза

В режиме подъема тяжелого груза усилие, развиваемое гидроцилиндрами стрелы, увеличивается на 10%.

## Установка режима приоритета поворота платформы

При выборе данного режима поворот платформы осуществляется с большей скоростью. Оператор может установить режим приоритета поворота платформы для повышения производительности при погрузке самосвалов с поворотом на большие углы.



Режим подъема тяжелого груза      Режим приоритета поворота платформы

\* По сравнению с работой экскаватора PC1250-8 в режиме P (при погрузке самосвалов с углом поворота 90°)

## Новый двигатель SAA6D170E-7 **НОВИНКА**

Благодаря установке усовершенствованного двигателя SAA6D170E-7 машина с легкостью выполняет экскавационные работы даже в тяжелых условиях.

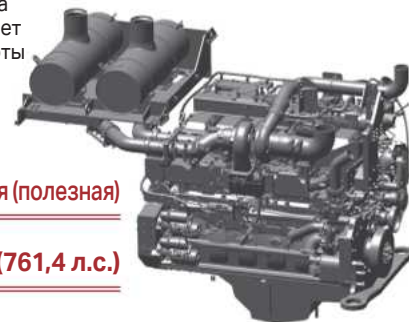

Мощность двигателя (полезная)

**560 кВт (761,4 л.с.)**

## Значительное усилие резания грунта

Благодаря высокой мощности двигателя и эффективной гидравлической системе экскаватор обладает отличными усилиями выемки.

Макс. напорное усилие, создаваемое рукоятью (ISO 6015)

PC1250-11R

**412 кН (42,0 т)**

PC1250-11R исп. SP

Макс. усилие резания грунта ковшом (ISO 6015)

PC1250-11R

**479 кН (48,8 т)**

PC1250-11R исп. SP

**570 кН (58,1 т)**

## Плавное управление стрелой

В гидравлический контур стрелы экскаватора PC1250-11R встроен клапан плавного управления, автоматически снижающий уровень вибрации. Это способствует уменьшению утомляемости оператора, что в свою очередь повышает безопасность и производительность, а также обеспечивает защиту от просыпания экскавируемого материала.

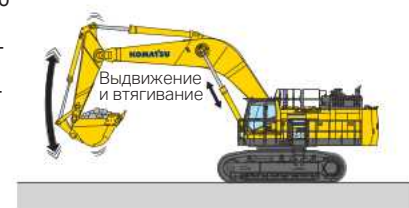

## Два режима управления стрелой

Режим плавного управления стрелой облегчает выполнение операций по сбору кусков породы и зачистке поверхности. Если для повышения эффективности работ требуется максимальное усилие резания, оператор может перейти в режим повышенной мощности.

Режим плавного управления

Режим повышенной мощности

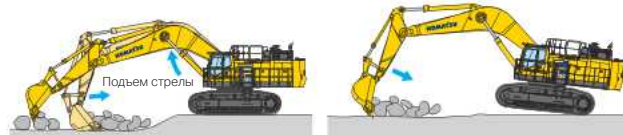

### Дополнительный фильтр предварительной очистки воздуха

**НОВИНКА**

Система забора воздуха с фильтром предварительной очистки эффективно защищает двигатель от преждевременного износа.



### Фильтр грубой очистки топлива с большой пропускной способностью

(с водоотделителем) **ОБНОВЛЕНИЕ**

Задерживает воду и мелкие частицы, скопившиеся в топливе, и препятствует возникновению неисправностей топливной системы.



### Фильтр охлаждающей жидкости **НОВИНКА**

Отфильтровывает загрязнения охлаждающей жидкости, препятствует перегреву двигателя и возникновению неисправностей водяного насоса из-за засорения контура системы охлаждения.



### Функция обнаружения засорений масляного фильтра возвратного контура **НОВИНКА**

Препятствует повреждениям гидравлической системы благодаря своевременному уведомлению оператора о засорении фильтра возвратного контура. Сигнал о засорении также фиксируется в системе мониторинга Komtrax Plus.



### Разделитель моторного и насосного отсеков (противопожарная перегородка) **ОБНОВЛЕНИЕ**

Препятствует попаданию масла гидравлической системы в моторный отсек в случае утечки.



Перегородка

### Усиленное рабочее оборудование

Рабочее оборудование проявляет исключительную долговечность и устойчивость к высоким изгибающим напряжениям и напряжениям при кручении за счет конструкции стрелы и рукояти коробчатого сечения с увеличенной шириной профиля, состоящих из стальных пластин большой толщины.

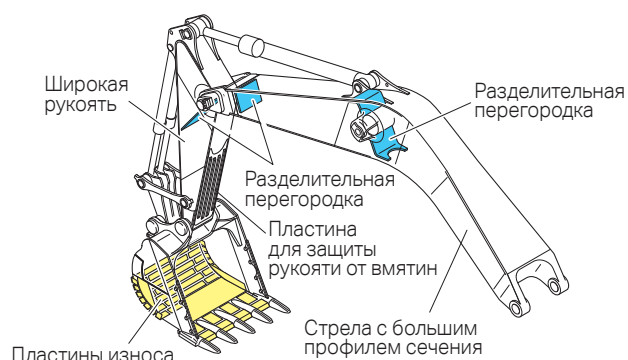

### Прочная ходовая часть

Усиленная ходовая часть обеспечивает высокую надежность и продолжительный срок службы при ведении работ на скальных грунтах. Прочные ограждения защищают гидромоторы хода и трубопроводы от повреждений.



### Защита опорных катков (на всю длину)

Предотвращает попадание скального грунта между опорными катками и звеньями башмаков гусениц, защищая их от преждевременного износа и повреждений.



- Торцевые уплотнительные кольца
- Встроенный фильтр высокого давления
- Термостойкая электропроводка
- Защита поворотной рамы
- Герметичные разъемы

# ЭКОНОМИЧНОСТЬ И ЭКОЛОГИЧНОСТЬ

PC1250-11R

## НОВЫЕ ТЕХНОЛОГИИ ДВИГАТЕЛЕЙ KOMATSU

**Модернизированный двигатель Komatsu, соответствующий требованиям стандартов, регламентирующих состав выхлопных газов**

Компания Komatsu представляет мощный двигатель, в котором воплощены новейшие технологии электронного управления и энергосбережения.



### Электронная система управления

Электронная система управления осуществляет высокоскоростную обработку всех сигналов, поступающих от датчиков, установленных на машине и обеспечивает оптимальное управление оборудованием в любых условиях эксплуатации. Параметры рабочего состояния двигателя в режиме реального времени передаются по скоростной централизованной сети и отображаются на экране блока системы контроля в кабине, предоставляя необходимую информацию оператору. Кроме того, осуществляется передача данных в базу системы мониторинга Komtrax Plus, что способствует оптимизации проведения технического обслуживания.



### Низкий расход топлива **ОБНОВЛЕНИЕ**

Благодаря обновленному двигателю SAA6D170E-7 и интеллектуальной системе управления PC1250-11R обладает низким уровнем расхода топлива.

### Топливная экономичность при работе в режиме P

улучшена на **6%\***

\* По сравнению с работой экскаватора PC1250-8 в режиме P (при погрузке самосвалов с углом поворота 90°)

### Дополнительные функции

#### Функция автоматического снижения оборотов двигателя и автоматической установки оборотов холостого хода **НОВИНКА**

Машина оснащена функцией автоматического снижения оборотов двигателя, которая способствует уменьшению расхода топлива и снижению уровня шума. Кроме того, при продолжительной работе машины без нагрузки, срабатывает система автоматической установки оборотов холостого хода, что также положительно влияет на уровень расхода топлива.

#### Функция автоматической остановки на оборотах холостого хода **НОВИНКА**

При работе двигателя на оборотах холостого хода в течение определенного промежутка времени он автоматически останавливается, чтобы снизить уровень расхода топлива и уменьшить выбросы отработавших газов. Продолжительность работы двигателя на оборотах холостого хода до его остановки устанавливается оператором.

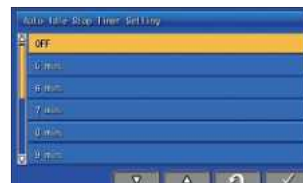

Автоматическая остановка на оборотах холостого хода

#### Вентилятор с гидравлическим приводом и изменяемой скоростью вращения (реверсивный)

При непрерывном контроле температуры охлаждающей жидкости, масла гидравлической системы и окружающего воздуха частота вращения вентилятора системы охлаждения изменяется автоматически, расходуя при этом минимальное количество энергии на охлаждение. Это уменьшает нагрузку на двигатель и снижает уровень расхода топлива.



# КОМФОРТНЫЕ УСЛОВИЯ РАБОТЫ



## Эргономичное рабочее место

### Просторная кабина **НОВИНКА**

Кабина оператора с широким углом обзора обеспечивает комфортные условия даже при продолжительной работе. Сиденье с пневматической подвеской, функцией подогрева и регулируемой по углу наклона высокой спинкой, имеет ярко выраженную боковую поддержку для исключительной фиксации. Консоли управления, перемещаемые вместе с сиденьем, наряду с широким диапазоном регулировок, обеспечивают оптимальное положение оператора при работе.

### Низкий уровень шума в кабине

Кабина с обновленной конструкцией имеет повышенную прочность и отлично поглощает шум.

### Подлокотник с функцией регулировки по высоте **НОВИНКА**

Добавленный в конструкцию механизм регулировки позволяет легко изменять высоту подлокотника без использования инструментов.



### Отдельный универсальный аудиоразъем **НОВИНКА**

Универсальный аудиоразъем позволяет производить подключение широкого диапазона аудио-устройств к штатной системе для воспроизведения звука через динамики, установленные в кабине.



## Климат-контроль

### Избыточное давление в кабине

## Стандартное оборудование

Сдвижное стекло (с левой стороны)



Панель управления радиоприемником, пепельница



Прикуриватель



Перчаточный ящик и подстаканник



Стеклоочиститель с прерывистым режимом работы и стеклоомывателем ветрового стекла  
Дефростер (Соответствует ISO 10263-5)

Солнцезащитный экран



Открыто



Закрыто

# БЕЗОПАСНОСТЬ

PC1250-11R



## Лестница с гидроприводом

(по дополнительному заказу) **НОВИНКА**

Новая лестница с гидроприводом, устанавливаемая под углом 45°, позволяет оператору безопасно подняться на машину.

В любом положении лестницы, кроме фиксированного верхнего, все движения экскаватора блокируются (срабатывает функция автоматической блокировки органов управления).

## Функция автоматической блокировки органов управления **НОВИНКА**

Эта функция предотвращает нежелательное перемещение рабочего оборудования при отпускании рычага гидрозамка, когда рычаги управления не находятся в нейтральном положении. При этом на экране блока системы контроля отображается сообщение об автоматической блокировке.



## Кнопки аварийной остановки двигателя **НОВИНКА**

Кнопки аварийной остановки расположены в трех точках (в кабине оператора, на правой платформе и левом мостике). На случай аварийной ситуации к ним обеспечен удобный доступ.



## Кабина оператора

Кабина оператора соответствует требованиям, предъявляемым к верхним ограждениям OPG уровня 2 (ISO 10262), защищающим от падающих предметов. Кабина способна поглощать очень высокие ударные нагрузки, что делает ее исключительно долговечной.



## Светодиодные фонари в качестве стандартного оборудования **НОВИНКА**

Яркие светодиодные фонари с продолжительным сроком службы, устанавливаемые в качестве стандартного оборудования, улучшают видимость в темное время суток обеспечивая безопасное выполнение работ.

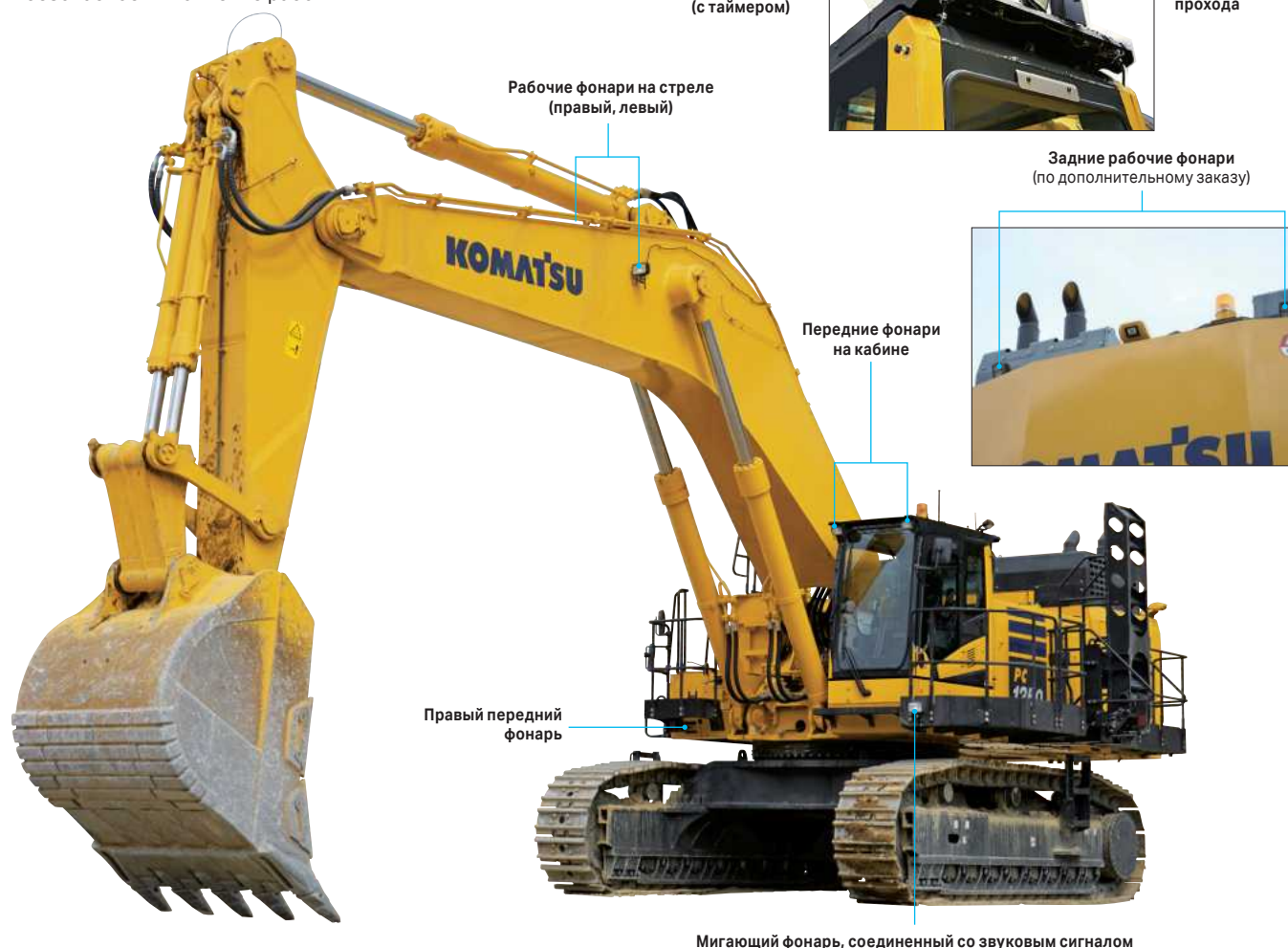

## Перила, защищающие от падения (ISO 2867) **ОБНОВЛЕНИЕ**

Обеспечен безопасный доступ ко всем узлам машины для проверки и технического обслуживания.



## Оборудование, обеспечивающее безопасность

Вспомогательная кнопка остановки двигателя у основания сиденья



Инерционный ремень безопасности

Проблесковый маячок

Задний фонарь рабочего освещения (светодиодный) (по дополнительному заказу)

Молоток для аварийного выхода

Закаленное тонированное стекло

Зеркала заднего вида

Противоскользящие настилы

Контрольная лампа ремня безопасности

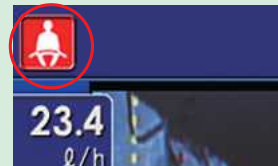

Рычаг блокировки

Сигнал предупреждения о передвижении

Лампа освещения ступеньки с таймером

Звуковой сигнал, соединенный с мигающим фонарем

Верхнее ограждение с болтовым креплением; защита оператора уровня 2 (OPG) (по ISO 10262)

Тепловые ограждения и ограждение вентилятора

# ИНФОРМАЦИОННЫЕ ТЕХНОЛОГИИ (ИСТ)

## БОЛЬШОЙ ЖИДКОКРИСТАЛЛИЧЕСКИЙ ДИСПЛЕЙ С ВЫСОКОЙ РАЗРЕШАЮЩЕЙ СПОСОБНОСТЬЮ

### Блок системы контроля с улучшенным интерфейсом **НОВИНКА**

Модернизированный интерфейс облегчает прочтение необходимой информации, а на главный экран по умолчанию дополнительно выводятся изображения с камер системы обзора. Интерфейсом предусмотрена функция переключения вкладок на главном экране, благодаря чему на дисплее отображается необходимая информация, соответствующая конкретному виду работ.



### Индикаторы

- |  |                               |
|--|-------------------------------|
| 1 Автоматический замедлитель оборотов двигателя        | 8 Указатель уровня топлива    |
| 2 Рабочий режим  | 9 Счетчик моточасов           |
| 3 Скорость передвижения                                | 10 Часы                       |
| 4 Указатель экономичного режима                        | 11 Указатель расхода топлива  |
| 5 Изображения с камер системы обзора                   | 12 Справочные материалы       |
| 6 Указатель температуры охлаждающей жидкости двигателя | 13 Функциональные клавиши     |
| 7 Указатель температуры масла гидравлической системы   | 14 Индикация положения камеры |

### Основные клавиши управления

- |   |                       |
|---|-----------------------|
| 1 Автоматический замедлитель оборотов двигателя | 4 Выключатель зуммера |
| 2 Переключатель рабочих режимов                 | 5 Стеклоочиститель    |
| 3 Переключатель скорости передвижения           | 6 Стеклоомыватель     |

### Система всестороннего обзора KomVision **НОВИНКА**

Пространство вокруг машины может отображаться на экране блока системы контроля с помощью 4 камер, установленных на противовесе и с правой стороны машины. Переключение изображения (вид справа / слева / сзади) производится нажатием клавиши F4.

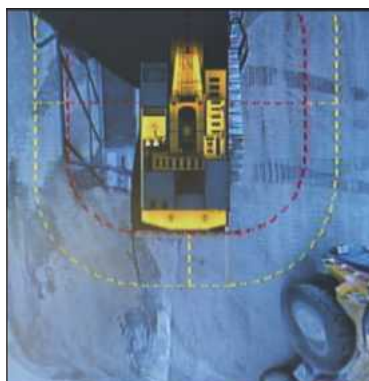

Система всестороннего обзора KomVision

### Меню пользователя **НОВИНКА**

При нажатии клавиши F6 на дисплее отображается экран пользовательского меню. Позиции меню сгруппированы для каждой функции, а использование интуитивно понятных иконок позволяет легко управлять машиной.

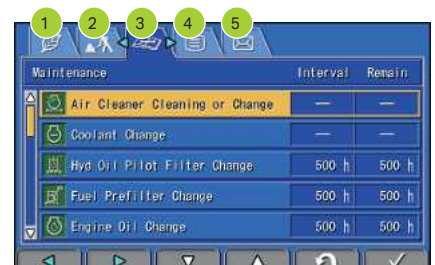

- |                                    |                    |                            |
|------------------------------------|--------------------|----------------------------|
| 1 Рекомендации по энергосбережению | 2 Настройки машины | 3 Техническое обслуживание |
| 4 Настройка монитора               | 5 Проверка почты   |                            |



## Повышение эффективности работы

### Руководство по экономичному режиму **НОВИНКА**

Во время эксплуатации машины на дисплее появляются рекомендации по экономичному режиму, помогающие оператору повысить топливную экономичность.

### Указатели экономичного режима и расхода топлива **НОВИНКА**

На экране блока системы контроля имеются указатель экономичного режима и указатель расхода топлива, которые отображаются постоянно.

Кроме того, оператор может самостоятельно задать целевое значение расхода топлива (в диапазоне зеленой индикации), что обеспечивает эксплуатацию машины с лучшей топливной экономичностью.



Руководство по экономичному режиму

Указатель расхода топлива

Указатель экономичного режима

### Эксплуатационные данные, история расхода топлива и данные по экономичному режиму **НОВИНКА**

В меню руководства по экономичному режиму оператор может проверить отображаемые эксплуатационные данные, историю расхода топлива и данные по экономичному режиму одним касанием.

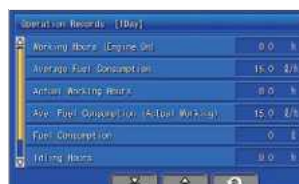

Эксплуатационные данные



Данные по среднему расходу топлива



Данные по экономичному режиму

## KOMTRAX Plus

### Телематическая система удаленного мониторинга машин тяжелого класса **ОБНОВЛЕНИЕ**

#### Дистанционный контроль

Система Komtrax Plus передает данные посредством спутниковой связи, благодаря чему информация о работе машины, ее местонахождении, расходе топлива, режимах работы, техническом состоянии и возникших неисправностях всегда доступна для мониторинга, вне зависимости от удаленности рабочей площадки.

### Организация управления машиной

- **Планирование работ по техническому обслуживанию:** контроль регламента технического обслуживания
- **Управление парком машин:** проверка списка рабочих площадок, показаний счетчика моточасов и т.д.
- **Контроль машины:** проверка рабочего состояния
- **Определение местоположения:** проверка места эксплуатации машины на карте
- **Составление типовых отчетов:** автоматическое построение типовых отчетных документов

# ТЕХНИЧЕСКОЕ ОБСЛУЖИВАНИЕ

Машина спроектирована и оснащена рядом устройств для сокращения времени проведения проверок и технического обслуживания

Широкий центральный проход обеспечивает свободный доступ к точкам проведения проверки и технического обслуживания. Кроме того, данные точки сгруппированы, что значительно упрощает осмотр и обслуживание компонентов двигателя и гидравлической системы.

PC1250-11R

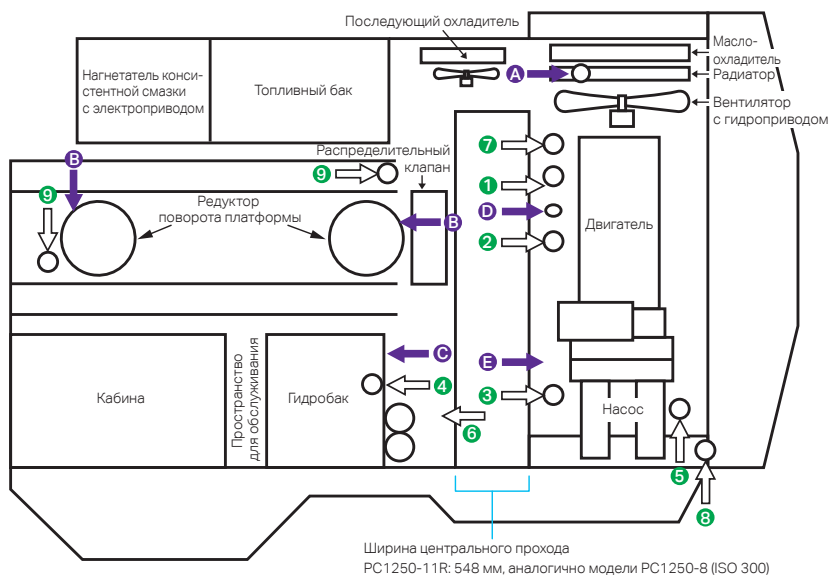

- |  |  |  |
|--|--|--|
| <b>A</b> Охлаждающая жидкость                  | <b>1</b> Топливные фильтры                     | <b>6</b> Фильтры возвратного контура гидравлической системы        |
| <b>B</b> Масло редуктора поворота платформы    | <b>2</b> Фильтры грубой очистки топлива        | <b>7</b> Фильтр KCCV   |
| <b>C</b> Масло гидравлической системы          | <b>3</b> Масляные фильтры двигателя            | <b>8</b> Сетчатый фильтр механизма отбора мощности                 |
| <b>D</b> Масло в двигателе                     | <b>4</b> Сливной фильтр гидравлической системы | <b>9</b> Фильтры системы охлаждения гидромотора поворота платформы |
| <b>E</b> Масло механизма отбора мощности (PTO) | <b>5</b> Фильтр управляющего контура           |  |

## Удобство проверки и технического обслуживания

### Легкая очистка маслоохладителя, испарителя кондиционера и охладителя топлива **НОВИНКА**

Шарнирно закрепленные испаритель кондиционера и охладитель топлива обеспечивают удобный доступ к каждому внутреннему элементу.



### Быстрая очистка радиатора

Вентилятор с гидравлическим приводом может изменять направление вращения, облегчая очистку блока охлаждения. Кроме того, функция реверсивного вращения способствует сокращению времени прогрева машины при низких температурах.



### Выключатель «массы» аккумуляторной батареи **НОВИНКА**

Выключатель «массы» аккумуляторной батареи, устанавливаемый в качестве стандартного оборудования, позволяет отключать питание и предотвращает запуск двигателя во время обслуживания машины.



### Фонарь освещения прохода (светодиодный) **НОВИНКА**

Освещение прохода обеспечивает удобное и безопасное техническое обслуживание при проведении работ в темное время суток.



### Устройство автоматического натяжения ремня вентилятора **НОВИНКА**

Натяжение ремня вентилятора регулируется автоматически.



### Моющийся напольный коврик в кабине

#### ОБНОВЛЕНИЕ

Кабинный напольный коврик легко очищается водой. В панели пола расположены дренажные отверстия.



### Широкий проход, большие ступени и перила

#### ОБНОВЛЕНИЕ

Машина оборудована широкими мостиками и перилами, чтобы оператор и механик могли безопасно подниматься и спускаться из кабины, в том числе при проведении проверок и технического обслуживания.



### Система централизованной смазки

#### ОБНОВЛЕНИЕ

Автоматически подает смазку к основным узлам машины. Использование системы заправки с фильтром и большой объем бачка позволяют дополнительно увеличить интервал между заправками консистентной смазкой.

### Электрический топливоподкачивающий насос Указатель засорения фильтра с 5-сегментной индикацией

#### Удобное пространство для обслуживания

### Система быстрой заправки топливом

#### (по дополнительному заказу) **НОВИНКА**

Доступ к заливной горловине, расположенной в правой передней части платформы, возможен с уровня земли.



### Масло и фильтр с большим эксплуатационным ресурсом

Используются высокоэффективные фильтрующие материалы и масла с большим эксплуатационным ресурсом.

Это способствует увеличению интервалов замены.

Масло в двигателе и масляный фильтр двигателя	через каждые	<b>500</b>	моточасов
Главный топливный фильтр	через каждые	<b>1 000</b>	моточасов
Масляный фильтр гидравлической системы	через каждые	<b>1 000</b>	моточасов
Масло гидравлической системы	через каждые	<b>5 000</b>	моточасов

### Информация по техническому обслуживанию

#### Индикация предупреждения о предстоящем техническом обслуживании

Если до технического обслуживания остается менее 30 моточасов\*, загорается контрольная лампа. При нажатии клавиши F6 монитор переключается на экран технического обслуживания.

\* Настройки можно изменять в пределах диапазона 10 – 200 моточасов.



Экран технического обслуживания

# КОВШИ KOMATSU

Рекомендованная плотность материала для каждого ковша указана ниже. Использование ковша с нарушением рекомендованной плотности материала может привести к сокращению срока службы машины.

◎ : Общие работы (с плотностью материала до 1,8 т/м<sup>3</sup>)

○ : Работы в легком режиме (с плотностью материала до 1,5 т/м<sup>3</sup>)

× : Не применяется

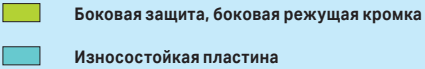
	Ковш для тяжелых режимов работы	Ковш SP	Ковш SP большой вместимости	Ковш прямой лопаты	
<b>Форма ковша</b> <b>Местоположение пластины износа</b> 					
<b>Вместимость ковша по ISO 7451</b> м <sup>3</sup>	5,2	6,7	7,1	6,5	7,2
<b>Форма кромки</b>	Прямая	Прямая	Прямая	V-образная	V-образная
<b>Ширина ковша с защитой/ по режущей кромке ковша</b> мм	2110/2310	2340/2530	2330/2516	2730/2800	2730/2800
<b>Тип зубьев</b>	K-Prime	K-Prime	K-Prime	K-Prime	K-Prime
<b>Количество зубьев</b>	5	6	6	6	6
<b>Боковая режущая кромка</b>	Нет	Нет	Нет	Нет	Нет
<b>Боковая защита</b>	Да	Да	Да	Да	Да
<b>Обратная лопата</b>	Стрела 9,1 м    Рукоять 3,4 м	Стрела SP 7,8 м    Рукоять SP 3,4 м	Стрела L/S 5,3 м    Рукоять L/S 3,8 м		
	◎	×	◎	×	×
	×	◎	×	◎	×
<b>Прямая лопата (L/S)</b>	Стрела L/S 5,3 м    Рукоять L/S 3,8 м				
	×	×	×	◎	◎
<b>Условия выемки</b>	Для тяжелых режимов работы	Для тяжелых режимов работы	Для тяжелых режимов работы	Общего назначения	Для легких режимов работы

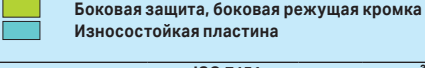
	Узкий ковш	Узкий ковш	Ковш общего назначения
<b>Форма ковша</b> <b>Местоположение пластины износа</b> 			
<b>Вместимость ковша по ISO 7451</b> м <sup>3</sup>	3,4	4,0	5,0
<b>Форма кромки</b>	Прямая	Прямая	Прямая
<b>Ширина ковша (с боковой режущей кромкой)</b> мм	1670	1880	2220
<b>Тип зубьев</b>	С горизонтальным пальцем	С горизонтальным пальцем	С горизонтальным пальцем
<b>Количество зубьев</b>	4	4	5
<b>Боковая режущая кромка</b>	Да (опция)	Да (опция)	Да (опция)
<b>Боковая защита</b>	Нет	Нет	Нет
<b>Обратная лопата</b>	Стрела 9,1 м    Рукоять 5,7 м	Стрела 9,1 м    Рукоять 4,5 м	Стрела 9,1 м    Рукоять 3,4 м
	◎	○	×
	×	◎	○
	×	×	◎
<b>Условия выемки</b>	Общего назначения	Общего назначения	Общего назначения



## ЗУБЬЯ K-PRIME

- Превосходные характеристики резания грунта.
- Конструкция коронки на 10% более прочная (по сравнению с системой Kmax / XS).
- Самозатачивающиеся зубья для поддержания высокой степени заостренности в течение всего срока службы.
- Интуитивная система фиксации с конструкцией пальца, предотвращающей разблокировку даже после длительного использования.
- Возможность многократного использования замка без снижения запирающих свойств.

### Установка

1. Установите зуб на адаптер.
2. Вставьте палец в открытом положении.
3. Поверните на 90° по часовой стрелке.

### Снятие

1. Очистите полость открывания пальца от постороннего материала.
2. Поверните палец на 90° против часовой стрелки.
3. Вытащите палец из отверстия.
4. Снимите зуб с носа адаптера.

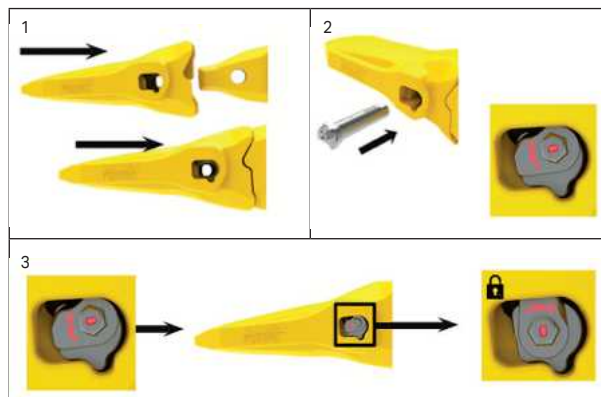

# ОБЩАЯ ТЕХНИЧЕСКАЯ ПОДДЕРЖКА KOMATSU



## Общая техническая поддержка Komatsu

Чтобы поддерживать машину в рабочем состоянии и минимизировать эксплуатационные расходы, дистрибьютор Komatsu готов предоставить полный спектр высококвалифицированной поддержки в течение всего цикла эксплуатации техники.

## Рекомендации по подбору оптимального парка машин

Если вы рассматриваете вопрос приобретения новых машин Komatsu или замены имеющихся, дистрибьютор Komatsu проведет анализ рабочей площадки заказчика и предоставит подробные рекомендации по подбору оптимального парка машин и их спецификаций для достижения наименьшей стоимости 1 м<sup>3</sup> перемещенного материала.



## Техническая поддержка продукции

Дистрибьютор Komatsu оказывает оперативную техническую поддержку и обеспечивает высокий коэффициент технической готовности оборудования на протяжении всего периода эксплуатации.

## Наличие запасных частей

Дистрибьютор Komatsu всегда готов ответить на срочные запросы заказчиков и предоставить оригинальные запасные части Komatsu премиального качества.

## Техническая поддержка

Служба технической поддержки Komatsu выполняет широкий спектр работ, что в совокупности с отличными показателями надежности оборудования Komatsu позволяет удерживать значение коэффициента технической готовности на высоком уровне:

- Превентивное техническое обслуживание
- Программа оценки износа деталей по результатам анализа масла (KOWA)
- Работы по проверке ходовой части и т.д.

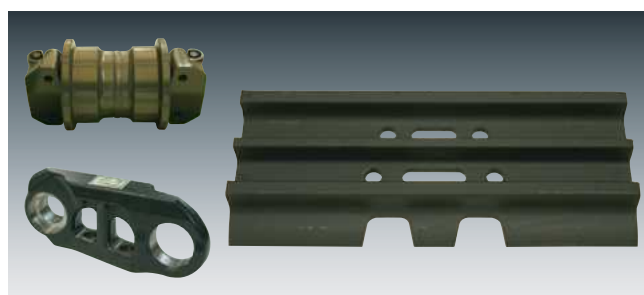

## Служба ремонта и технического обслуживания

Дистрибьютор Komatsu предлагает заказчикам качественные услуги по ремонту и техническому обслуживанию оборудования, используя и внедряя программы, разработанные Komatsu.

# ТЕХНИЧЕСКИЕ ХАРАКТЕРИСТИКИ



## ДВИГАТЕЛЬ

Модель	Komatsu SAA6D170E-7
Тип	4-тактный, с водяным охлаждением и прямым впрыском топлива
Тип всасывания	с турбонаддувом и последовательным охлаждением
Количество цилиндров	6
Внутренний диаметр	170 мм
Ход поршня	170 мм
Рабочий объем	23,15 л
Регулятор	всерезимный, электронный
Мощность:	
По SAE J1995	полная: 578 кВт (785,9 л.с.)
По ISO 9249/SAE J1349*	полезная: 560 кВт (761,4 л.с.)
Номинальная частота вращения	1 800 мин <sup>-1</sup>
Тип привода вентилятора	гидравлический

\* Полезная мощность при максимальной частоте вращения вентилятора охлаждения радиатора составляет 493 кВт (670,3 л.с.). Соответствует нормативам U.S. EPA Tier 2, регламентирующим состав отработавших газов.



## ГИДРАВЛИЧЕСКАЯ СИСТЕМА

Тип	гидравлическая система с открытым центром
Количество рабочих режимов	3
Главный насос:	
Тип	поршневые насосы переменной производительности
Насосы	для контуров стрелы, рукояти, ковша, поворотной платформы и передвижения
Максимальный расход:	
Для рабочего оборудования	2 x 494 л/мин и передвижения
Для поворота платформы	1 x 600 л/мин
Вспомогательный насос	шестеренный насос для контура управления
Гидромоторы:	
Передвижения	2 аксиально-поршневых гидромотора со стояночным тормозом
Поворота платформы	2 аксиально-поршневых гидромотора с тормозом удержания платформы
Давление срабатывания разгрузочного клапана:	
Контур рабочего оборудования	
Обратная лопата	31,4 МПа (320 кгс/см <sup>2</sup> )
Прямая лопата	31,4 МПа (320 кгс/см <sup>2</sup> )
Контур передвижения	34,3 МПа (350 кгс/см <sup>2</sup> )
Контур поворота платформы	27,5 МПа (280 кгс/см <sup>2</sup> )
Управляющий контур	3,1 МПа (32 кгс/см <sup>2</sup> )
Гидроцилиндры:	
(Количество цилиндров – диаметр x ход поршня)	
Обратная лопата	
Стрела	2 – 225 мм x 2 390 мм
Рукоять	1 – 250 мм x 2 435 мм
Ковш	
Стандартный	2 – 160 мм x 1 825 мм
SP	2 – 160 мм x 1 950 мм



## ХОДОВАЯ ЧАСТЬ

Центральная рама	H-образная
Рама гусеничной тележки	коробчатого сечения
Тип гусеницы	герметичный
Регулятор натяжения гусеницы	гидравлический
Количество башмаков (с каждой стороны)	48
Количество поддерживающих катков (с каждой стороны)	3
Количество опорных катков (с каждой стороны)	8



## ПРИВОДЫ И ТОРМОЗА

Рулевое управление	два рычага с педалями
Тип привода	полностью гидростатический
Гидромотор передвижения	аксиально-поршневой
Редуктор	планетарный, трехступенчатый
Максимальное тяговое усилие	686 кН (70 000 кгс)
Преодолеваемый подъем	70%
Скорость передвижения:	
Высокая	3,3 км/ч
Низкая	2,3 км/ч
Рабочий тормоз	гидравлическая блокировка
Стояночный тормоз	гидравлический дисковый



## СИСТЕМА ПОВОРОТА ПЛАТФОРМЫ

Тип привода	2 гидромотора
Редуктор поворота платформы	планетарная передача
Смазка поворотного круга	масляная ванна
Блокировка поворота платформы	гидравлический дисковый тормоз
Скорость поворота платформы	5,8 мин <sup>-1</sup>



## ЗАПРАВОЧНЫЕ ОБЪЕМЫ (при дозаправке)

Топливный бак	1 360 л
Радиатор	134 л
Двигатель	86 л
Конечная передача (с каждой стороны)	21 л
Привод поворота платформы	20 x 2 л
Гидробак	670 л
Механизм отбора мощности	13,5 л



## ЭКСПЛУАТАЦИОННАЯ МАССА (ПРИБЛИЗИТЕЛЬНО)

**ОБРАТНАЯ ЛОПАТА**  
 PC1250-11R: эксплуатационная масса с учетом стрелы 9 100 мм, рукояти 3 400 мм, ковша обратной лопаты вместимостью 5,2 м<sup>3</sup> (с «шапкой» по ISO 7451), веса оператора, номинальных объемов смазочных материалов, охлаждающей жидкости, полностью заправленного топливного бака и стандартного оборудования.

PC1250SP-11R: эксплуатационная масса с учетом стрелы 7 800 мм, рукояти 3 400 мм, ковша обратной лопаты вместимостью 7,1 м<sup>3</sup> (с «шапкой» по ISO 7451), защиты катков, на всю длину, веса оператора, номинальных объемов смазочных материалов, охлаждающей жидкости, полностью заправленного топливного бака и стандартного оборудования.

Башмаки	PC1250-11R		PC1250SP-11R	
	Эксплуатационная масса	Давление на грунт	Эксплуатационная масса	Давление на грунт
700 мм, с двойным грунтозацепом	116 400 кг	148 кПа / 1,51 кгс/см <sup>2</sup>	118 900 кг	151 кПа / 1,54 кгс/см <sup>2</sup>

## ПРЯМАЯ ЛОПАТА

Эксплуатационная масса с учетом стрелы 5 300 мм, рукояти 3 800 мм, ковша обратной лопаты вместимостью 6,5 м<sup>3</sup> (с «шапкой» по ISO 7451), веса оператора, номинальных объемов смазочных материалов, охлаждающей жидкости, полностью заправленного топливного бака и стандартного оборудования.

Башмаки	PC1250-11R	
	Эксплуатационная масса	Давление на грунт
700 мм, с двойным грунтозацепом	119 700 кг	152,5 кПа / 1,56 кгс/см <sup>2</sup>



## РАЗМЕРЫ (ОБРАТНАЯ ЛОПАТА)

Единица измерения: мм

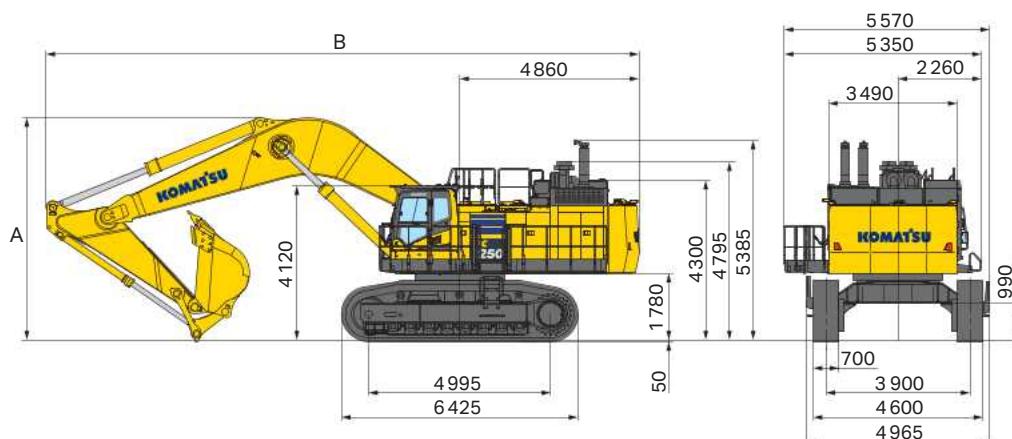

Модель	PC1250-11R		
Вместимость ковша с "шапкой"	5,20 м³		
Длина стрелы	9 100 мм		
Длина рукояти	3 400 мм	4 500 мм	5 700 мм
A Габаритная высота	6 040 мм	6 460 мм	6 990 мм
B Габаритная длина	16 070 мм	16 100 мм	15 890 мм



## РАБОЧАЯ ЗОНА (ОБРАТНАЯ ЛОПАТА)

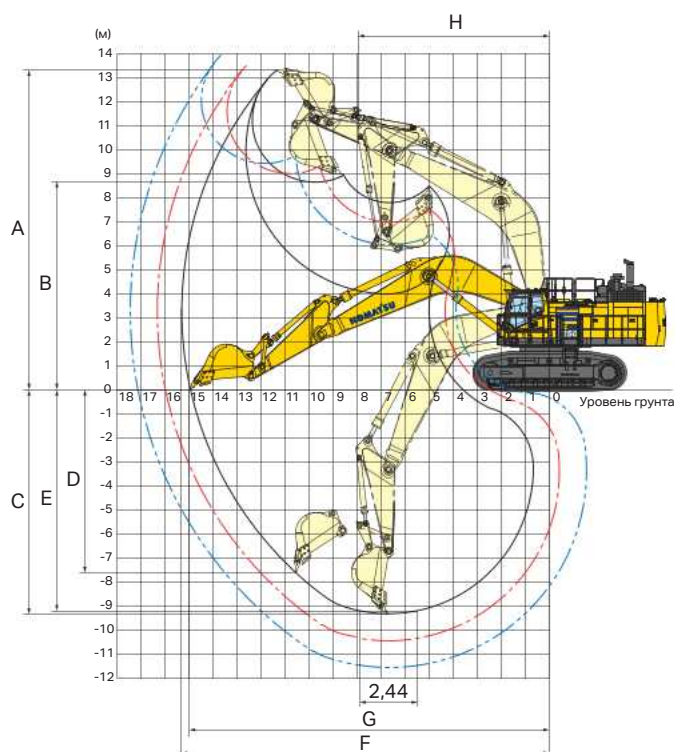

Модель	PC1250-11R			
Длина стрелы	9 100 мм			
Длина рукояти	3 400 мм	4 500 мм	5 700 мм	
A Макс. высота резания грунта	13 400 мм	13 490 мм	13 910 мм	
B Макс. высота разгрузки	8 680 мм	9 000 мм	9 440 мм	
C Макс. глубина резания грунта	9 350 мм	10 440 мм	11 590 мм	
D Макс. глубина вертикальной стенки котлована	7 610 мм	8 490 мм	9 480 мм	
E Макс. глубина выемки грунта из котлована с плоским дном длиной 2 440 мм	9 220 мм	10 340 мм	11 500 мм	
F Макс. радиус резания грунта	15 350 мм	16 340 мм	17 450 мм	
G Макс. радиус резания грунта на уровне опоры	15 000 мм	16 000 мм	17 130 мм	
H Мин. радиус поворота платформы	7 965 мм	7 990 мм	8 150 мм	
По SAE J1179	Усилие резания грунта ковшом	422 кН 43 000 кг	422 кН 43 000 кг	343 кН 35 000 кг
	Напорное усилие рукояти	392 кН 40 000 кг	327 кН 33 300 кг	281 кН 28 700 кг
По ISO 6015	Усилие резания грунта ковшом	479 кН 48 800 кг	479 кН 48 800 кг	389 кН 39 700 кг
	Напорное усилие рукояти	412 кН 42 000 кг	337 кН 34 400 кг	286 кН 29 200 кг



## РАЗМЕРЫ (ОБРАТНАЯ ЛОПАТА, ИСПОЛНЕНИЕ SP)

Единица измерения: мм

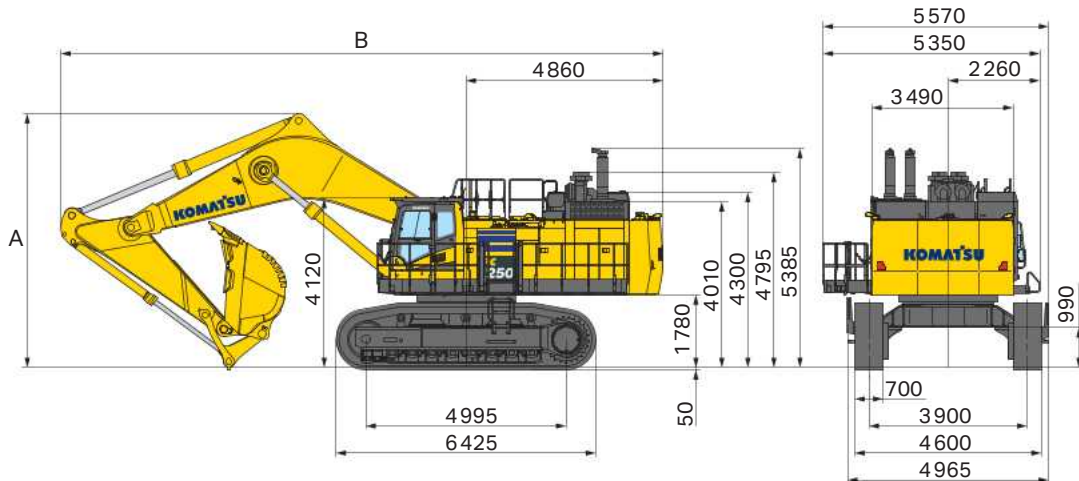

Модель	PC1250SP-11R	
Длина стрелы	7 800 мм	
Длина рукояти	3 400 мм	
Вместимость ковша с "шапкой"	7,10 м <sup>3</sup>	
A	Габаритная высота	6 265 мм
B	Габаритная длина	14 790 мм



## РАБОЧАЯ ЗОНА (ОБРАТНАЯ ЛОПАТА, ИСПОЛНЕНИЕ SP)

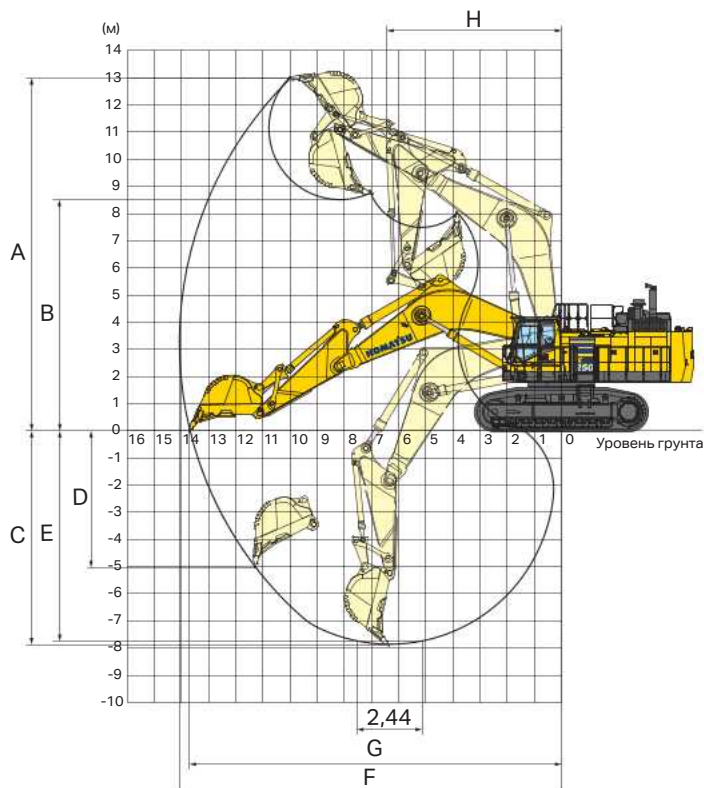

Модель	PC1250SP-11R	
Длина стрелы	7 800 мм	
Длина рукояти	3 400 мм	
A	Макс. высота резания грунта	13 000 мм
B	Макс. высота разгрузки	8 450 мм
C	Макс. глубина резания грунта	7 900 мм
D	Макс. глубина вертикальной стенки котлована	5 025 мм
E	Макс. глубина выемки грунта из котлована с плоским дном длиной 2 440 мм	7 745 мм
F	Макс. радиус резания грунта	14 070 мм
G	Макс. радиус резания грунта на уровне опоры	13 670 мм
H	Мин. радиус поворота платформы	6 415 мм
По SAE J 1179	Усилие резания грунта ковшом	502 кН 51 200 кгс
	Напорное усилие рукояти	395 кН 40 300 кгс
По ISO 6015	Усилие резания грунта ковшом	570 кН 58 100 кгс
	Напорное усилие рукояти	412 кН 42 000 кгс



РАЗМЕРЫ (ПРЯМАЯ ЛОПАТА)

Единица измерения: мм

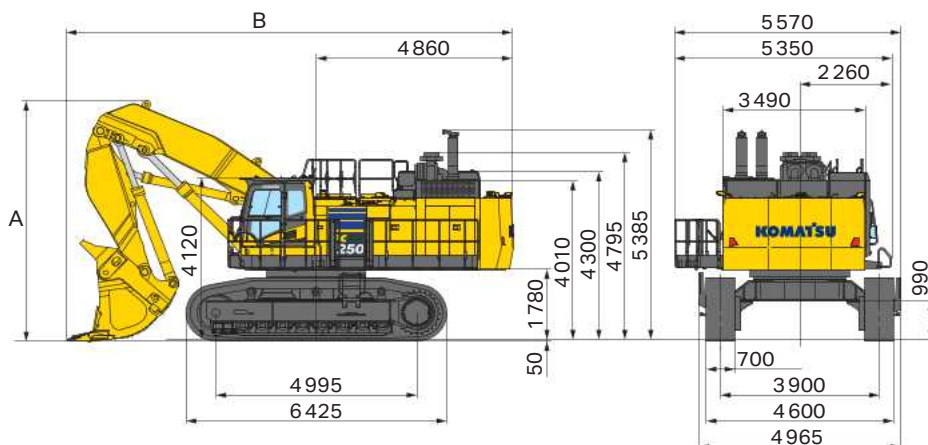

Тип ковша		Донная разгрузка
Вместимость «с шапкой»		6,50 м³
A	Габаритная высота	6200 мм
B	Габаритная длина	10990 мм



РАБОЧАЯ ЗОНА (ПРЯМАЯ ЛОПАТА)

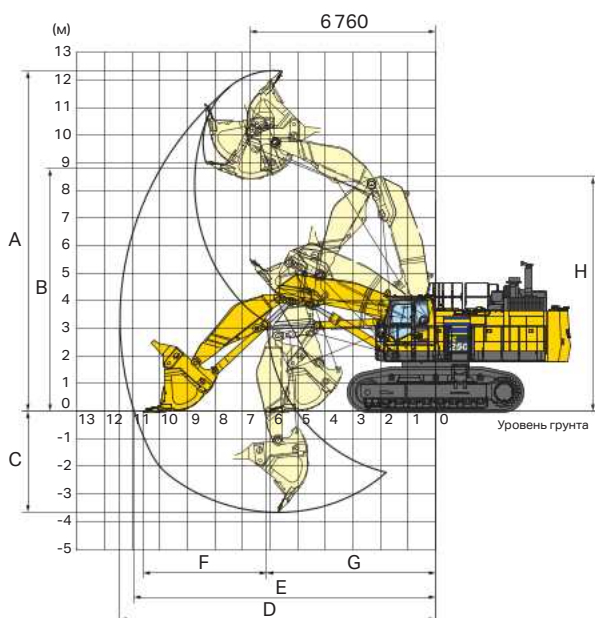

Тип ковша		Донная разгрузка
Вместимость «с шапкой»		6,50 м³
A	Макс. высота резания грунта	12330 мм
B	Макс. высота разгрузки	8700 мм
C	Макс. глубина резания грунта	3650 мм
D	Макс. радиус резания грунта	11400 мм
E	Макс. радиус резания грунта на уровне опоры	10900 мм
F	Расстояние при напорном усилии на уровне грунта	4480 мм
G	Мин. расстояние при напорном усилии	6130 мм
H	Макс. высота при минимальном радиусе поворота	8500 мм
По ISO 6015	Усилие резания грунта ковшом	579 кН 59000 кгс
	Напорное усилие рукояти	600 кН 62000 кгс



## ГРУЗОПОДЪЕМНОСТЬ

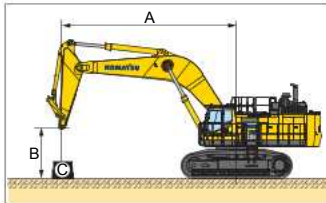

### PC1250-11R

Оборудование:

- Стрела: 9,1 м
- Рукоять: 3,4 м
- Без ковша
- Ширина гусеничной цепи: 700 мм

A: Вылет от центра вращения

B: Высота пальца

C: Грузоподъемность

Cf: Номинальное значение в продольном положении поворотной платформы

Cs: Номинальное значение в поперечном положении поворотной платформы

☉: Номинальное значение при максимальном вылете

### РЕЖИМ ПОДЪЕМА ТЯЖЕЛОГО ГРУЗА ВКЛЮЧЕН

A \ B	☉ МАКС.		12,2 м		10,7 м		9,1		7,6 м		6,1 м		4,6 м	
	Cf	Cs	Cf	Cs	Cf	Cs	Cf	Cs	Cf	Cs	Cf	Cs	Cf	Cs
9,1 м	*21 050 кг	20 050 кг			*21 400 кг	*21 400 кг								
6,1 м	20 150 кг	16 300 кг	20 750 кг	16 850 кг	*23 150 кг	21 100 кг	*25 900 кг	*25 900 кг	*30 700 кг	*30 700 кг				
3,0 м	18 650 кг	15 000 кг	19 950 кг	16 050 кг	24 400 кг	19 650 кг	*30 350 кг	24 500 кг	*37 750 кг	31 550 кг				
0,0 м	19 250 кг	15 400 кг	19 450 кг	15 550 кг	23 450 кг	18 700 кг	29 250 кг	23 150 кг	38 350 кг	30 000 кг				
-3,0 м	22 750 кг	18 200 кг			23 500 кг	18 750 кг	29 150 кг	23 100 кг	*38 000 кг	30 100 кг	*46 650 кг	42 850 кг	*39 600 кг	*39 600 кг
-6,1 м	*23 900 кг	*23 900 кг							*28 050 кг	*28 050 кг	*35 000 кг	*35 000 кг		

### РЕЖИМ ПОДЪЕМА ТЯЖЕЛОГО ГРУЗА ВЫКЛЮЧЕН

A \ B	☉ МАКС.		12,2 м		10,7 м		9,1		7,6 м		6,1 м		4,6 м	
	Cf	Cs	Cf	Cs	Cf	Cs	Cf	Cs	Cf	Cs	Cf	Cs	Cf	Cs
9,1 м	*19 050 кг	*19 050 кг			*18 900 кг	*18 900 кг								
6,1 м	*18 600 кг	16 300 кг	*19 150 кг	16 850 кг	*20 400 кг	*20 400 кг	*22 900 кг	*22 900 кг	*27 200 кг	*27 200 кг				
3,0 м	18 650 кг	15 000 кг	19 950 кг	16 050 кг	*22 800 кг	19 650 кг	*26 750 кг	24 500 кг	*33 350 кг	31 550 кг				
0,0 м	19 250 кг	15 400 кг	19 450 кг	15 550 кг	23 450 кг	18 700 кг	*28 800 кг	23 150 кг	*35 500 кг	30 000 кг				
-3,0 м	*21 450 кг	18 200 кг			*22 600 кг	18 750 кг	*27 550 кг	23 100 кг	*33 500 кг	30 100 кг	*41 100 кг	*41 100 кг	*36 000 кг	*36 000 кг
-6,1 м	*20 800 кг	*20 800 кг							*24 500 кг	*24 500 кг	*30 650 кг	*30 650 кг		

\* Значение нагрузки ограничивается усилием, развиваемым гидравлической системой, а не устойчивостью машины. Номинальные значения грузоподъемности основываются на стандарте ISO J10567. Номинальные значения нагрузки не превышают 87% грузоподъемности, создаваемой гидравлической системой, или 75% опрокидывающей нагрузки.

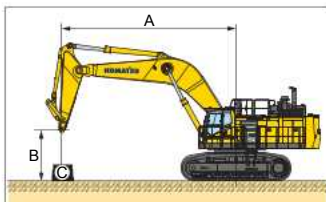

### PC1250-11R

Оборудование:

- Стрела: 9,1 м
- Рукоять: 4,5 м
- Без ковша
- Ширина гусеничной цепи: 700 мм

A: Вылет от центра вращения

B: Высота пальца

C: Грузоподъемность

Cf: Номинальное значение в продольном положении поворотной платформы

Cs: Номинальное значение в поперечном положении поворотной платформы

☉: Номинальное значение при максимальном вылете

### РЕЖИМ ПОДЪЕМА ТЯЖЕЛОГО ГРУЗА ВКЛЮЧЕН

A \ B	☉ МАКС.		12,2 м		10,7 м		9,1		7,6 м		6,1 м		4,6 м	
	Cf	Cs	Cf	Cs	Cf	Cs	Cf	Cs	Cf	Cs	Cf	Cs	Cf	Cs
9,1 м	*14 400 кг	*14 400 кг	*17 050 кг	*17 050 кг										
6,1 м	*14 150 кг	*14 150 кг	*19 800 кг	17 200 кг	*21 200 кг	*21 200 кг	*23 500 кг	*23 500 кг						
3,0 м	*14 850 кг	13 250 кг	20 000 кг	16 100 кг	*24 350 кг	19 750 кг	*28 400 кг	24 800 кг	*35 050 кг	32 150 кг				
0,0 м	*16 750 кг	13 450 кг	19 150 кг	15 300 кг	23 250 кг	18 500 кг	29 050 кг	22 950 кг	38 050 кг	29 700 кг	*30 900 кг	*30 900 кг		
-3,0 м	19 250 кг	15 350 кг			22 850 кг	18 100 кг	28 500 кг	22 450 кг	37 550 кг	29 250 кг	*48 900 кг	41 450 кг	*34 850 кг	*34 850 кг
-6,1 м	*22 950 кг	21 250 кг					*26 350 кг	23 400 кг	*32 900 кг	30 300 кг	*40 600 кг	*40 600 кг	*51 100 кг	*51 100 кг

### РЕЖИМ ПОДЪЕМА ТЯЖЕЛОГО ГРУЗА ВЫКЛЮЧЕН

A \ B	☉ МАКС.		12,2 м		10,7 м		9,1		7,6 м		6,1 м		4,6 м	
	Cf	Cs	Cf	Cs	Cf	Cs	Cf	Cs	Cf	Cs	Cf	Cs	Cf	Cs
9,1 м	*12 950 кг	*12 950 кг	*15 350 кг	*15 350 кг										
6,1 м	*12 700 кг	*12 700 кг	*17 400 кг	17 200 кг	*18 650 кг	*18 650 кг	*20 750 кг	*20 750 кг						
3,0 м	*13 350 кг	13 250 кг	*19 100 кг	16 100 кг	*21 400 кг	19 750 кг	*25 000 кг	24 800 кг	*30 900 кг	*30 900 кг				
0,0 м	*15 050 кг	13 450 кг	19 150 кг	15 300 кг	23 250 кг	18 500 кг	*27 900 кг	22 950 кг	*34 600 кг	29 700 кг	*28 100 кг	*28 100 кг		
-3,0 м	*18 800 кг	15 350 кг			22 850 кг	18 100 кг	*28 050 кг	22 450 кг	*34 250 кг	29 250 кг	*43 100 кг	41 450 кг	*31 700 кг	*31 700 кг
-6,1 м	*20 000 кг	*20 000 кг					*23 050 кг	*23 050 кг	*28 800 кг	*28 800 кг	*35 650 кг	*35 650 кг	*44 800 кг	*44 800 кг

\* Значение нагрузки ограничивается усилием, развиваемым гидравлической системой, а не устойчивостью машины. Номинальные значения грузоподъемности основываются на стандарте ISO J10567. Номинальные значения нагрузки не превышают 87% грузоподъемности, создаваемой гидравлической системой, или 75% опрокидывающей нагрузки.



## ГРУЗОПОДЪЕМНОСТЬ

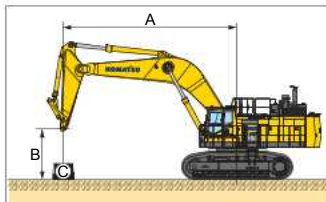

## PC1250-11R

Оборудование:

- Стрела: 9,1 м
- Рукоять: 5,7 м
- Без ковша
- Ширина гусеничной цепи: 700 мм

A: Вылет от центра вращения

B: Высота пальца

C: Грузоподъемность

Cf: Номинальное значение в продольном положении поворотной платформы

Cs: Номинальное значение в поперечном положении поворотной платформы

☉: Номинальное значение при максимальном вылете

## РЕЖИМ ПОДЪЕМА ТЯЖЕЛОГО ГРУЗА ВКЛЮЧЕН

B \ A	☉ МАКС.		13,7 м		12,2 м		10,7 м		9,1 м		7,6 м		6,1 м	
	Cf	Cs	Cf	Cs	Cf	Cs	Cf	Cs	Cf	Cs	Cf	Cs	Cf	Cs
9,1 м	*10 200 кг	*10 200 кг												
6,1 м	*10 050 кг	*10 050 кг	*16 850 кг	14 100 кг	*17 700 кг	17 500 кг								
3,0 м	*10 500 кг	*10 500 кг	16 600 кг	13 300 кг	*20 050 кг	16 200 кг	*22 400 кг	20 000 кг	*25 950 кг	25 250 кг	*31 650 кг	*31 650 кг		
0,0 м	*11 700 кг	11 600 кг	15 900 кг	12 600 кг	18 950 кг	15 100 кг	23 150 кг	18 350 кг	29 000 кг	22 950 кг	*37 400 кг	29 750 кг	*33 850 кг	*33 850 кг
-3,0 м	*14 150 кг	12 900 кг			18 450 кг	14 600 кг	22 350 кг	17 600 кг	27 950 кг	21 900 кг	36 900 кг	28 600 кг	*48 700 кг	40 400 кг
-6,1 м	*19 900 кг	16 700 кг					22 750 кг	18 000 кг	28 300 кг	22 250 кг	*35 500 кг	29 050 кг	*44 400 кг	41 400 кг

## РЕЖИМ ПОДЪЕМА ТЯЖЕЛОГО ГРУЗА ВЫКЛЮЧЕН

B \ A	☉ МАКС.		13,7 м		12,2 м		10,7 м		9,1 м		7,6 м		6,1 м	
	Cf	Cs	Cf	Cs	Cf	Cs	Cf	Cs	Cf	Cs	Cf	Cs	Cf	Cs
9,1 м	*9 100 кг	*9 100 кг												
6,1 м	*8 950 кг	*8 950 кг	*14 900 кг	14 100 кг	*15 500 кг	*15 500 кг								
3,0 м	*9 350 кг	*9 350 кг	*16 150 кг	13 300 кг	*17 550 кг	16 200 кг	*19 600 кг	*19 600 кг	*22 800 кг	*22 800 кг	*27 900 кг	*27 900 кг		
0,0 м	*10 400 кг	*10 400 кг	15 900 кг	12 600 кг	18 950 кг	15 100 кг	*22 200 кг	18 350 кг	*26 450 кг	22 950 кг	*32 900 кг	29 750 кг	*30 750 кг	*30 750 кг
-3,0 м	*12 650 кг	*12 650 кг			18 450 кг	14 600 кг	22 350 кг	17 600 кг	*27 700 кг	21 900 кг	*34 150 кг	28 600 кг	*43 750 кг	40 400 кг
-6,1 м	*17 900 кг	16 700 кг					*20 550 кг	18 000 кг	*25 300 кг	22 250 кг	*31 100 кг	29 050 кг	*38 950 кг	*38 950 кг

\* Значение нагрузки ограничивается усилием, развиваемым гидравлической системой, а не устойчивостью машины. Номинальные значения грузоподъемности основываются на стандарте ISO J10567. Номинальные значения нагрузки не превышают 87% грузоподъемности, создаваемой гидравлической системой, или 75% опрокидывающей нагрузки.

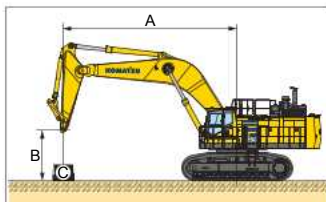

## PC1250SP-11R

Оборудование:

- Стрела: 7,8 м
- Рукоять: 3,4 м
- Без ковша
- Ширина гусеничной цепи: 700 мм

A: Вылет от центра вращения

B: Высота пальца

C: Грузоподъемность

Cf: Номинальное значение в продольном положении поворотной платформы

Cs: Номинальное значение в поперечном положении поворотной платформы

☉: Номинальное значение при максимальном вылете

## РЕЖИМ ПОДЪЕМА ТЯЖЕЛОГО ГРУЗА ВКЛЮЧЕН

B \ A	☉ МАКС.		12,2 м		10,7 м		9,1 м		7,6 м		6,1 м		4,6 м	
	Cf	Cs	Cf	Cs	Cf	Cs	Cf	Cs	Cf	Cs	Cf	Cs	Cf	Cs
9,1 м	*19 400 кг	*19 400 кг					*27 000 кг	*27 000 кг						
6,1 м	*18 450 кг	*18 450 кг			26 250 кг	21 400 кг	*29 050 кг	27 650 кг	*33 150 кг	*33 150 кг	*40 350 кг	*40 350 кг		
3,0 м	*19 400 кг	18 250 кг			25 150 кг	20 350 кг	31 850 кг	25 650 кг	*39 650 кг	33 550 кг				
0,0 м	*22 500 кг	19 000 кг			24 450 кг	19 650 кг	30 500 кг	24 400 кг	40 150 кг	31 700 кг	*53 450 кг	44 450 кг		
-3,0 м	*26 650 кг	23 700 кг					*28 650 кг	24 600 кг	*36 850 кг	31 750 кг	*45 950 кг	44 800 кг	*57 250 кг	*57 250 кг
-6,1 м														

## РЕЖИМ ПОДЪЕМА ТЯЖЕЛОГО ГРУЗА ВЫКЛЮЧЕН

B \ A	☉ МАКС.		12,2 м		10,7 м		9,1		7,6 м		6,1 м		4,6 м	
	Cf	Cs	Cf	Cs	Cf	Cs	Cf	Cs	Cf	Cs	Cf	Cs	Cf	Cs
9,1 м	*17 550 кг	*17 550 кг					*24 100 кг	*24 100 кг						
6,1 м	*16 550 кг	*16 550 кг			*23 750 кг	21 400 кг	*25 850 кг	*25 850 кг	*29 550 кг	*29 550 кг	*36 100 кг	*36 100 кг		
3,0 м	*17 500 кг	*17 500 кг			*25 150 кг	20 350 кг	*29 050 кг	25 650 кг	*35 250 кг	33 550 кг				
0,0 м	*20 300 кг	19 000 кг			24 450 кг	19 650 кг	*30 250 кг	24 400 кг	*37 150 кг	31 700 кг	*47 450 кг	44 450 кг		
-3,0 м	*23 450 кг	*23 450 кг					*25 250 кг	24 600 кг	*32 550 кг	31 750 кг	*40 650 кг	*40 650 кг	*50 600 кг	*50 600 кг
-6,1 м														

\* Значение нагрузки ограничивается усилием, развиваемым гидравлической системой, а не устойчивостью машины. Номинальные значения грузоподъемности основываются на стандарте ISO J10567. Номинальные значения нагрузки не превышают 87% грузоподъемности, создаваемой гидравлической системой, или 75% опрокидывающей нагрузки.



## РУКОВОДСТВО ПО ТРАНСПОРТИРОВКЕ

Размеры для транспортировки

Позиция	Модель	Единица измерения	PC1250-11R			
			Гидравлический экскаватор с обратной лопатой		Гидравлический экскаватор с обратной лопатой в исполнении SP	Гидравлический экскаватор с прямой лопатой
			Ковш для тяжелых режимов работы	Ковш общего назначения	Ковш SP	Ковш прямой лопаты
Поворотная платформа	Длина (A) x Высота (B) x Ширина	мм	6 780 x 3 030 x 3 495			
	Масса (включая подъемное приспособление)	т	29,5			
Рама гусеничной тележки	Длина (C) x Высота (D) x Ширина (E)	мм	6 365 x 1 310 x 1 585			
	Масса	т	31,6 (15,8 т x 2)			
Центральная рама	Длина (F) x Высота (G) x Ширина (H)	мм	2 850 x 1 170 x 3 540			
	Масса	т	10,2			
Противовес	Длина (I) x Высота (J) x Ширина (K)	мм	3 490 x 1 995 x 855			
	Масса	т	16,6			
Рабочее оборудование в сборе	Масса	т	27,2	25,8	28,2	28,4
	Стрела	Длина x Высота x Ширина	9 475 x 2 894 x 1 474		8 170 x 3 095 x 1 474	5 650 x 1 500 x 2 000
Рукоять	Масса	т	11,2		11,0	7,1
	Длина x Высота x Ширина	мм	4 895 x 1 626 x 890		4 914 x 1 683 x 890	4 100 x 1 300 x 1 900
Цилиндр рукояти	Масса	т	6,4		6,6	5,2
	Длина	мм	3 950			
Цилиндр стрелы	Масса	т	1,5		1,2 (0,6 т x 2)	2 980
	Длина	мм	3 810			
Цилиндр ковша	Масса	т	2,4 (1,2 т x 2)		2,2 (1,1 т x 2)	3520
	Длина	мм	В составе рукояти			
Ковш	Масса	т	В составе рукояти			
	Длина (L) x Высота (M) x Ширина	мм	2 580 x 2 276 x 2 310	2 700 x 2 100 x 2 220	2 940 x 2 302 x 2 516	3 000 x 2 700 x 2 800
Прочее	Масса	т	5,8		6,8	11,0
	Длина (N) x Высота (O)	мм	1,3			
Правый воздуховод	Масса	кг	2 015 x 220			
	Длина (P) x Высота (Q)	мм	15			
Выступ для прохода вдоль кузова	Масса	кг	2 015 x 1 960			
	Длина (R) x Ширина (S)	мм	140			
	Масса	кг	2 670 x 1 120			
	Длина (T) x Ширина (U)	мм	266			
	Масса	кг	700 x 500			
Перила, козухи, выхлопная труба, ступенька	Длина (V) x Ширина (W)	мм	40			
	Масса	кг	2 725 x 620			
	Масса	кг	190			
	Масса	кг	660			

Верхняя рама

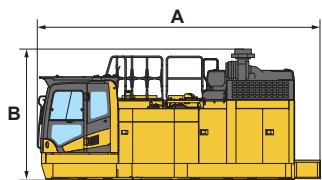

Противовес

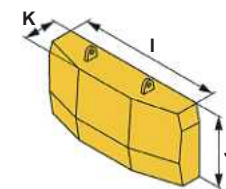

Мостик

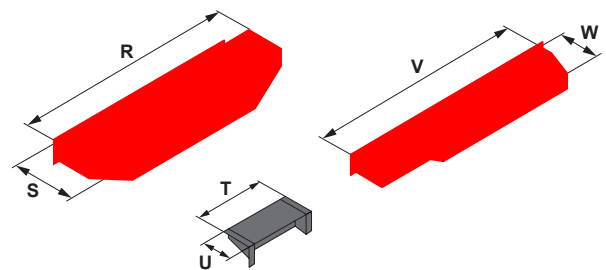

Центральная рама

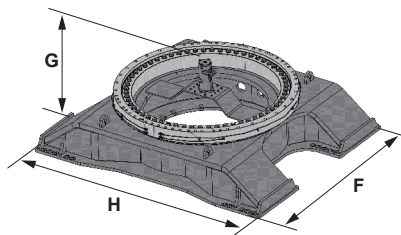

Рама гусеничной тележки

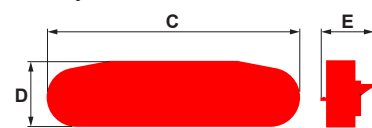

Правый воздуховод

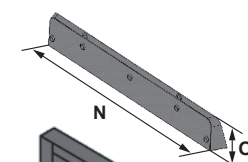

Козухи

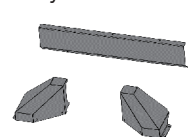

Стрела



Рукоять



Перила



Ковш

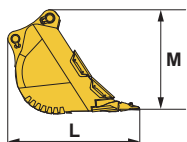

Цилиндр рукояти

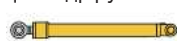

Цилиндр стрелы

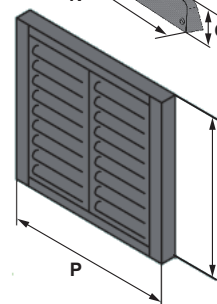

Выхлопная труба



PC1250-11R



## СТАНДАРТНОЕ ОБОРУДОВАНИЕ

### ДВИГАТЕЛЬ

- Автоматическая система прогрева двигателя
- Фильтр охлаждающей жидкости
- Воздушный фильтр сухого типа, двухэлементный, с предварительным очистителем
- Двигатель Komatsu SAA6D170E-7
- Фильтр грубой очистки топлива с большой пропускной способностью, с водоотделителем
- Реверсивный вентилятор системы охлаждения с гидравлическим приводом и изменяемой скоростью вращения

### ЭЛЕКТРООБОРУДОВАНИЕ

- Генератор, 24 В/90 А
- Система автоматического снижения оборотов двигателя и автоматической установки холостых оборотов
- Устройство автоматической остановки на холостом ходу (программируемое)
- Кнопки аварийной остановки, 3 шт:
  - в кабине
  - на левом мостике
  - на правой платформе
- Аккумуляторные батареи, 2 x 12 В/220 Ач (емкость при 20-часовом цикле разряда)
- Выключатель «массы» аккумуляторной батареи
- Звуковой сигнал, соединенный с мигающим светодиодным фонарем
- Автоматическая блокировка рабочего оборудования
- Стартер, 2 x 24 В/11 кВт
- Фонарь освещения ступени с таймером (светодиодный)
- Фонарь освещения прохода (светодиодный)
- Рабочие фонари (светодиодные):
  - на стреле x2
  - спереди на крыше кабины x2
  - спереди на правой платформе x1

### ГИДРАВЛИЧЕСКАЯ СИСТЕМА

- Двухскоростная система передвижения с автоматическим переключением
- Три режима работы:
  - Режим Power Plus (P+)
  - Режим повышенной мощности (P)
  - Экономичный режим (E)
- Автоматический тормоз удержания поворота платформы
- Гидравлическая система с открытым центром и датчиком частоты вращения двигателя (общая система управления насосом и двигателем)
- Режим подъема тяжелого груза
- Линейные фильтры высокого давления
- Клапан пропорционального регулирования давления (PPC) гидравлической системы управления
- Система безударного управления стрелой
- Два режима управления стрелой

### УСЛОВИЯ РАБОТЫ ОПЕРАТОРА

- Кондиционер с дефростерами
- Радиоприемник диапазона AM/FM
- Аудиоразъем (3,5 мм)
- Дополнительная кнопка остановки двигателя
- Сиденье с пневматической подвеской, подогревом, высокой спинкой
- Система всестороннего обзора KomVision
- Большой цветной ЖК-дисплей с высокой разрешающей способностью
- Рычаг блокировки
- Зеркала (правое, левое)
- Втягивающийся ремень безопасности шириной 78 мм
- Моющийся напольный коврик в кабине
- Герметичная кабина

### ЗАЩИТНЫЕ ОГРАЖДЕНИЯ

- Верхнее ограждение кабины OPG уровня 2 с болтовым креплением (ISO 10262)
- Переднее ограждение OPG уровня 2 на полную высоту (ISO 10262)
- Радиатор и маслоохладитель с пылезащитной сеткой
- Защита поворотной рамы
- Защита опорных катков (на всю длину)
- Защита гидромоторов хода

### ПРОЧЕЕ ОБОРУДОВАНИЕ

- Противовес, 16 600 кг
- Электрический топливopодкачивающий насос
- Система контроля
- Набор инструментов общего назначения
- Шприц для консистентной смазки, нагнетатель консистентной смазки с электроприводом
- Перила и ограждения
- Электрический звуковой сигнал
- Система Komtrax Plus
- Сервисный разъем для проведения анализа смазочных материалов (PM)
- Задние отражатели
- Индикатор ремня безопасности
- Противоскользкие настилы
- Сигнал предупреждения о передвижении
- Замки для защиты от вандализма

### ХОДОВАЯ ЧАСТЬ

- Поддерживающие катки, 3 шт. (с каждой стороны)
- Опорные катки, 8 шт. (с каждой стороны)
- Гидравлические регуляторы натяжения гусениц (с каждой стороны)
- Башмаки гусеничной цепи шириной 700 мм с двойным грунтозацепом



## ОБОРУДОВАНИЕ, УСТАНОВЛИВАЕМОЕ ПО ДОПОЛНИТЕЛЬНОМУ ЗАКАЗУ

### ЭЛЕКТРООБОРУДОВАНИЕ

- Задний рабочий фонарь (светодиодный)
- Проблесковый маячок, 2 шт. (сверху кабины и на противовесе)
- Нагреватель охлаждающей жидкости
- Подогреватель картера двигателя

### УСЛОВИЯ РАБОТЫ ОПЕРАТОРА

- Радиоприемник с функцией беспроводного подключения и USB-разъемом

### ХОДОВАЯ ЧАСТЬ

- Башмаки
  - 1000 мм с двойным грунтозацепом

### ПРОЧЕЕ ОБОРУДОВАНИЕ

- Система быстрой заправки топливом
- Лестница с гидроприводом
- Система централизованной смазки с электроприводом и функцией дозаправки

### РАБОЧЕЕ ОБОРУДОВАНИЕ

- Рукоятки (для обратной лопаты):
  - Рукоять 3400 мм в сборе
  - Рукоять 4500 мм в сборе
  - Рукоять 5700 мм в сборе
- Рукоять для прямой лопаты 3 800 мм в сборе
- Стрелы (для обратной лопаты):
  - Стрела SP 7800 мм в сборе
  - Стрела 9100 мм в сборе
- Стрела для прямой лопаты 5 300 мм в сборе

PG1250-11R

[www.komatsu-central-asia.com](http://www.komatsu-central-asia.com)

Отпечатано в Казахстане, 2026

**KOMATSU**

CRU00903-00

Материалы и технические характеристики могут быть изменены без предварительного уведомления.  
**KOMATSU** является торговой маркой компании Komatsu Ltd. Япония.