

# KOMATSU

## PC350LC-8M0

**PC**  
**350LC**

### МОЩНОСТЬ

Полная: 194 кВт (263,8 л.с.) / 1 950 мин<sup>-1</sup>  
Полезная: 187 кВт (254,2 л.с.) / 1 950 мин<sup>-1</sup>

### ЭКСПЛУАТАЦИОННАЯ МАССА

PC350LC-8M0: 33 660 – 34 040 кг

### ВМЕСТИМОСТЬ КОВША

1,60 – 1,90 м<sup>3</sup>



На фотографии может быть изображено оборудование,  
устанавливаемое по дополнительному заказу.

## ОБЩИЕ ХАРАКТЕРИСТИКИ



Усиленная стрела  
для тяжелых условий работы

Усиленная рукоять для тяжелых условий работы

Усиленный ковш



Дополнительные рабочие фары  
(опция)

Противовес увеличенной  
массы для тяжелых  
работ

Защитный боковой  
щиток поворотной платформы

Защита опорных катков на всю  
длину (стандарт)

### ПРОИЗВОДИТЕЛЬНОСТЬ, ЭКОЛОГИЧНОСТЬ и ЭКОНОМИЧНОСТЬ

Эффективная и согласованная работа двигателя и гидравлической системы благодаря использованию компонентов собственной разработки и производства: высокая производительность и минимизация энергетических потерь

Непревзойденные показатели усилия резания грунта

Малотоксичный двигатель и низкий уровень шума при работе

Два режима управления стрелой

### КОМФОРТ и БЕЗОПАСНОСТЬ

Просторная удобная кабина

Кабина с конструкцией ROPS (согласно ISO 12117-2)

Камера заднего вида

\* Информационно-коммуникационные технологии

### ICT\* и KOMTRAX

Блок системы контроля с большим жидкокристаллическим (ЖК) дисплеем с высокой разрешающей способностью

Система контроля состояния оборудования

Система Komtrax

### ТЕХНИЧЕСКОЕ ОБСЛУЖИВАНИЕ и НАДЕЖНОСТЬ

Удобство технического обслуживания

Высокопрочное усиленное рабочее оборудование, рама и ходовая часть для тяжелых условий эксплуатации, а также противовес увеличенной массы для сложных условий экскавации



Экология и экономичность – технология 3

		PC350LC-8M0
МОЩНОСТЬ	Полная:	194 кВт (263,8 л.с.) / 1 950 мин <sup>-1</sup>
	Полезная:	187 кВт (254,2 л.с.) / 1 950 мин <sup>-1</sup>
ЭКСПЛУАТАЦИОННАЯ МАССА		33 600 – 34 040 кг
ВМЕСТИМОСТЬ КОВША		1,60 – 1,90 м <sup>3</sup>

## Низкий расход топлива

Новый двигатель SAA6D114E-3, разработанный компанией Komatsu, позволяет значительно снизить выброс оксидов азота за счет точного многоступенчатого впрыска топлива, регулируемого контроллером двигателя.

Использование системы впрыска топлива высокого давления, разработанной специально для строительных машин, повышает долговечность двигателя. Используемый на этом экскаваторе высокоэффективный метод согласования работы двигателя и гидравлической системы позволяет значительно снизить почасовой расход топлива, а такая функция, как экономичный режим работы (E) и наличие эконоказателя обеспечивают работу в энергосберегающем режиме.

## Расход топлива снижен на 3%

по сравнению с PC350-8.

На основании данных, полученных по системе Komtrax, при стандартном режиме работы.

Расход топлива зависит от условий эксплуатации.

## Технологии Komatsu

Компания Komatsu самостоятельно разрабатывает и производит все основные компоненты, в том числе двигатели, электронное оборудование и компоненты гидравлической системы. Такая «технология Komatsu» в сочетании с отзывами заказчиков позволяет компании Komatsu добиваться больших успехов в развитии технологий. Для достижения высоких уровней производительности и экологичности компания Komatsu разрабатывает основные компоненты своих машин с привлечением средств тотального контроля качества. Это привело к созданию нового поколения высокопроизводительных и экологически безопасных экскаваторов.



## СРЕДСТВА КОМПЛЕКСНОГО УПРАВЛЕНИЯ МАШИНОЙ

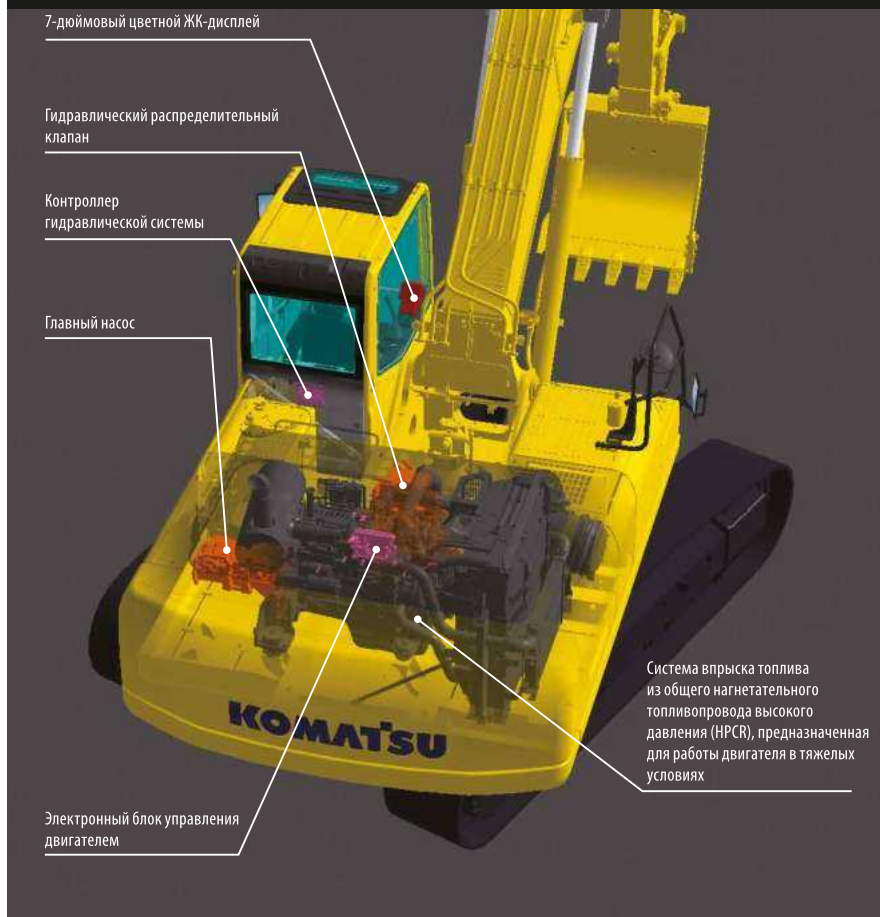

## Малотоксичный двигатель

По сравнению с экскаватором PC350-7 на двигателе Komatsu SAA6D114E-3 выброс оксидов азота снижен на 33%. Данный двигатель отвечает требованиям нормативов U.S. EPA Tier 3 и EU Stage 3A, регламентирующих токсичность отработавших газов.



## Низкий уровень шума при работе

Низкий уровень шума обеспечивается за счет использования малошумного двигателя и средств звукоизоляции.

## Предупреждение о работе в режиме холостого хода

Во избежание излишнего расхода топлива на дисплее появляется соответствующее предупреждение, если двигатель работает в режиме холостого хода в течение 5 минут или более.



### Экоуказатель для работы в энергосберегающем режиме

Экоуказатель, расположенный в правой части многофункционального цветного дисплея, предназначен для поддержания энергосберегающего режима работы в экологически благоприятной среде. Для работы с пониженным содержанием CO<sub>2</sub> в отработавших газах и эффективным расходом топлива необходимо удерживать стрелку указателя в зеленом диапазоне.



Указатель экономичного режима

### Выбор рабочих режимов

Экскаватор PC350LC-8M0 имеет шесть рабочих режимов (P, E, L, B, ATT/P и ATT/E). Каждый режим обеспечивает соответствие частоты вращения двигателя и производительности насоса условиям применения. Это обуславливает гибкость, при которой эксплуатационные характеристики оборудования соответствуют выполняемой работе.



Рабочий режим	Применение	Преимущество
<b>P</b>	Режим повышенной мощности	<ul style="list-style-type: none"> <li>Максимальная производительность/мощность</li> <li>Малая продолжительность рабочих циклов</li> </ul>
<b>E</b>	Экономичный режим	<ul style="list-style-type: none"> <li>Оптимальная продолжительность рабочих циклов</li> <li>Повышенная топливная экономичность</li> </ul>
<b>L</b>	Грузоподъемный режим	<ul style="list-style-type: none"> <li>Соответствующая скорость навесного оборудования</li> <li>Грузоподъемность экскаватора повышается на 7% за счет повышения гидравлического давления</li> </ul>
<b>B</b>	Режим гидромолота	<ul style="list-style-type: none"> <li>Оптимальная частота вращения двигателя, одноканальный гидравлический контур</li> </ul>
<b>ATT/P</b>	Режим повышенной мощности навесного оборудования	<ul style="list-style-type: none"> <li>Оптимальная частота вращения двигателя, двухканальный гидравлический контур</li> <li>Режим повышенной мощности</li> </ul>
<b>ATT/E</b>	Экономичный режим работы навесного оборудования	<ul style="list-style-type: none"> <li>Оптимальная частота вращения двигателя, двухканальный гидравлический контур</li> <li>Экономичный режим</li> </ul>

### Повышенное максимальное тяговое усилие

Повышенное максимальное тяговое усилие обеспечивает превосходные характеристики при маневрировании и преодолении подъемов.



**Максимальное тяговое усилие:**  
**264 кН (26 900 кг)**

### Значительное усилие резания грунта

При нажатии левой кнопки, которая именуется кнопкой включения максимальной мощности, и ее удержании эта функция временно (на 8,5 секунд) увеличивает усилие резания грунта.

**Максимальное напорное усилие, создаваемое рукоятью** (согласно ISO 6015):

160 кН (16,3 т) ➔ **171 кН (17,2 т)** **ПОВЫШЕНИЕ на 7 %**  
(в режиме макс. мощности)

**Максимальное усилие резания грунта ковшом** (согласно ISO 6015):

213 кН (21,7 т) ➔ **228 кН (23,2 т)** **ПОВЫШЕНИЕ на 7 %**  
(в режиме макс. мощности)

Измерено по методике стандарта ISO 6015 при работе в режиме макс. мощности с рукоятью длиной 3 185 мм.



Кнопка максимальной мощности

### Плавное ведение погрузочных работ

Наличие двух возвратных шлангов повышает эффективность работы гидравлической системы.

При выпрямлении рукояти часть масла сливается прямо в бак, обеспечивая ее плавное перемещение.



### Два режима управления стрелой

Режим плавного управления стрелой упрощает выполнение операций по сбору взорванной скальной породы и по зачистке поверхности. Если для повышения эффективности работ по выемке грунта требуется максимальное усилие резания, оператор может перейти в режим повышенной мощности.



Стрела сохраняет плавающее положение и, перемещаясь вверх, уменьшает подъем передней части машины. Это ускоряет сбор взорванной скальной породы и зачистку поверхности.

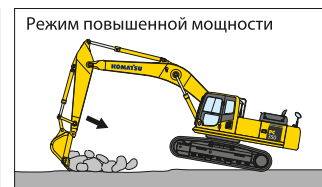

Увеличивается усилие опускания стрелы, что повышает эффективность рытья траншей треугольного и квадратного профиля в твердом грунте.

Гидравлическая энергия меньше действует на цилиндры стрелы, следовательно, становится проще выполнять операции по выравниванию, перегрузке хорошо разрыхленного материала, благодаря чему снижаются нагрузка на машину (нагрузка на механизм поворота и вибрационные нагрузки на экскаватор, пальцевые соединения) и расход топлива.

# КОМФОРТНЫЕ УСЛОВИЯ РАБОТЫ



## Кабина с улучшенной звукоизоляцией

Кабина новой конструкции имеет повышенную прочность и отлично поглощает шум. Улучшенные средства звукоизоляции: использование двигателя с низким уровнем шума, гидравлического оборудования и кондиционера с пониженным уровнем шума.

## Высокоэффективные демпфирующие опоры для поглощения вибрационных нагрузок

Кабина экскаватора PC350LC-8M0 установлена на вязкостных демпфирующих опорах с увеличенным рабочим ходом и дополнительной пружиной. Новая подвеска кабины способствует снижению вибраций сиденья оператора.

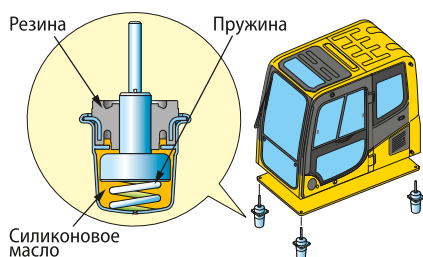

## Просторная кабина новой конструкции

В просторной кабине новой конструкции установлено сиденье с наклоняемой спинкой. Высота и продольный наклон сиденья легко регулируются с помощью рычага. Удобное для работы положение подлокотника и консоли можно регулировать. Путем регулировки наклона сиденье с установленным подголовником можно привести в полностью горизонтальное положение.



## Герметичная кабина

Кондиционер, воздушный фильтр и поддержание повышенного давления воздуха в кабине (+6,0 мм вод. ст.) не допускают попадания пыли в кабину.

## Климат-контроль

Позволяет легко и с высокой точностью регулировать микроклимат в кабине, используя средства управления на большом ЖК-дисплее. Функция двухуровневого управления воздушными потоками обеспечивает подачу прохладного воздуха к лицу оператора, а теплого воздуха к его ногам. Такое оптимальное распределение воздуха позволяет поддерживать комфортные условия работы в кабине в любое время года. Функция дефростера сохраняет прозрачность лобового стекла.

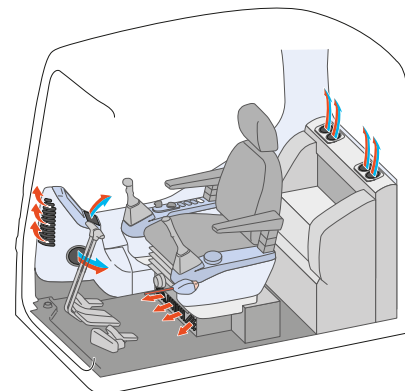

# БЕЗОПАСНОСТЬ

## Кабина ROPS

Машина оснащена кабиной ROPS, отвечающей требованиям ISO 12117-2, в качестве стандартного оборудования для экскаваторов. Кабина с конструкцией ROPS способна поглощать очень высокие ударные нагрузки, что делает ее исключительно долговечной и ударопрочной. Кроме того, она отвечает требованиям стандарта ISO 10262, предъявляемым к верхним ограждениям (OPG) уровня 1, защищающим от падающих предметов. В сочетании с инерционным ремнем безопасности кабина ROPS защищает оператора в случае опрокидывания машины и от падающих предметов.

### КАБИНА С КОНСТРУКЦИЕЙ ROPS

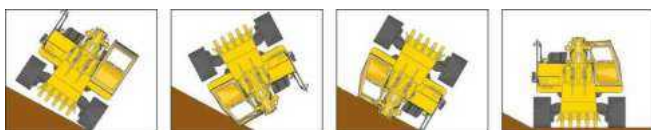

## Противоскользящие настилы

Прочные противоскользящие настилы (наждачного типа) обеспечивают безопасное перемещение в любое время года, особенно при обледенении поверхности при минусовых температурах.



## Перегородка между насосами и моторным отсеком

Перегородка между моторным/насосным отсеками препятствует попаданию брызг масла на двигатель при разрыве гидравлического шланга, также снижает уровень шума от двигателя.

## Рычаг блокировки

Перекрывает подачу гидравлического давления, исключая случайное перемещение оборудования. Функция запуска из нейтрального положения делает запуск двигателя возможным только при включенном рычаге блокировки.



## Дополнительные зеркала бокового и заднего обзора

Увеличенное левое зеркало и дополнительные зеркала обеспечивают соответствие экскаватора PC350LC-8M0 требованиям (ISO 5006), регламентирующим обзорность.



## Камера заднего вида (стандарт)

Оператор может видеть зону позади машины на цветном дисплее.



Изображение с камеры заднего вида на дисплее

## Тепловые ограждения и ограждение вентилятора

Данные ограждения устанавливаются вокруг сильно нагреваемых частей двигателя и привода вентилятора.



## БОЛЬШОЙ ЖК-ДИСПЛЕЙ С ВЫСОКИМ РАЗРЕШЕНИЕМ



Основные клавиши управления

Функциональные клавиши

Клавиши управления кондиционером

## Большой многоязычный ЖК-дисплей

Большой удобный в использовании цветной ЖК-дисплей с высоким разрешением обеспечивает информативность передачи рабочих параметров в любых рабочих условиях. По сравнению с ранее применяемым 7-дюймовым большим ЖК-дисплеем повысились качество изображения и разрешающая способность. Простые и удобные в применении переключатели. Функциональные клавиши упрощают выполнение многоцелевых операций. Информация на дисплее отображается на 13 языках, включая русский, что позволяет поддерживать работу операторов в различных странах мира.

### Индикаторы

- 1 Автоматический замедлитель оборотов двигателя
- 2 Рабочий режим
- 3 Скорость передвижения
- 4 Указатель температуры охлаждающей жидкости двигателя
- 5 Указатель температуры масла гидравлической системы
- 6 Указатель уровня топлива
- 7 Указатель экономичного режима
- 8 Указатель расхода топлива
- 9 Меню функциональных клавиш

### Основные клавиши управления

- 1 Автоматический замедлитель оборотов двигателя
- 2 Переключатель рабочих режимов
- 3 Переключатель скорости передвижения
- 4 Выключатель зуммера
- 5 Стеклоочиститель
- 6 Стеклоомыватель ветрового стекла

## Рекомендации по улучшению эффективности работы

При необходимости на главном экране отображаются рекомендации по переходу в энергосберегающий режим работы. Оператор может использовать меню руководства по экономичному режиму для проверки эксплуатационных данных, данных экономичного режима, данных по среднему расходу топлива и т.д.



Руководство по экономичному режиму



Меню руководства по экономичному режиму



Данные по экономичному режиму



Эксплуатационные данные



Данные по среднему расходу топлива

## Система контроля состояния оборудования

### Функция контроля

Контроллер отслеживает уровень масла в двигателе, температуру охлаждающей жидкости, степени зарядки аккумуляторной батареи, засорения воздушного фильтра и т.д. При обнаружении неисправности контроллер выводит соответствующую информацию на ЖК-дисплей.



### Функция технического обслуживания

При наступлении срока замены масла и фильтров на ЖК-дисплее появляется сообщение о необходимости замены.



### Функция сохранения сведений о неисправностях

Для эффективной диагностики неисправностей система контроля сохраняет в памяти данные о неисправностях.

# KOMTRAX

**Технология удаленного контроля и управления Komatsu предоставляет в удобном формате обширные данные об оборудовании и парке машин**

## Отчет о работе в энергосберегающем режиме

Система Komtrax предоставляет отчет о работе в энергосберегающем режиме, исходя из эксплуатационных данных, таких как расход топлива, сводные данные по нагрузке и продолжительность работы на холостых оборотах, способствуя эффективному и оптимальному режиму эксплуатации техники.

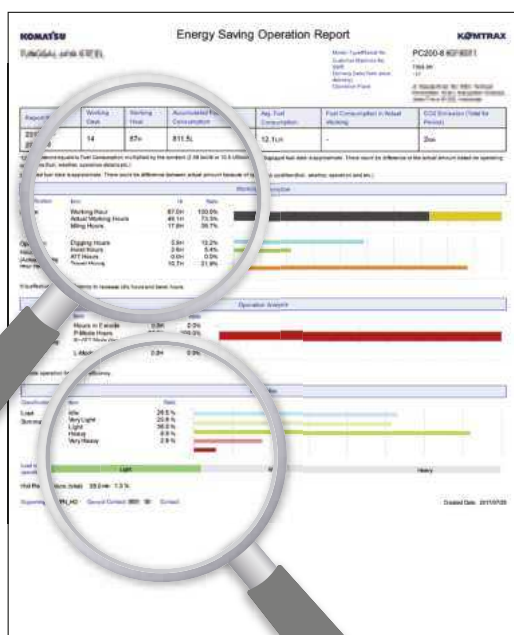

На снимке приводится пример отчета по гидравлическому экскаватору

## Контроль состояния оборудования

Благодаря веб-приложению вы получаете доступ к разнообразным рабочим параметрам, с помощью которых можно быстро найти информацию о конкретных машинах, исходя из ключевых факторов. Более того, система Komtrax выявляет в имеющемся парке машин неисправные машины и показывает их через удобный интерфейс.

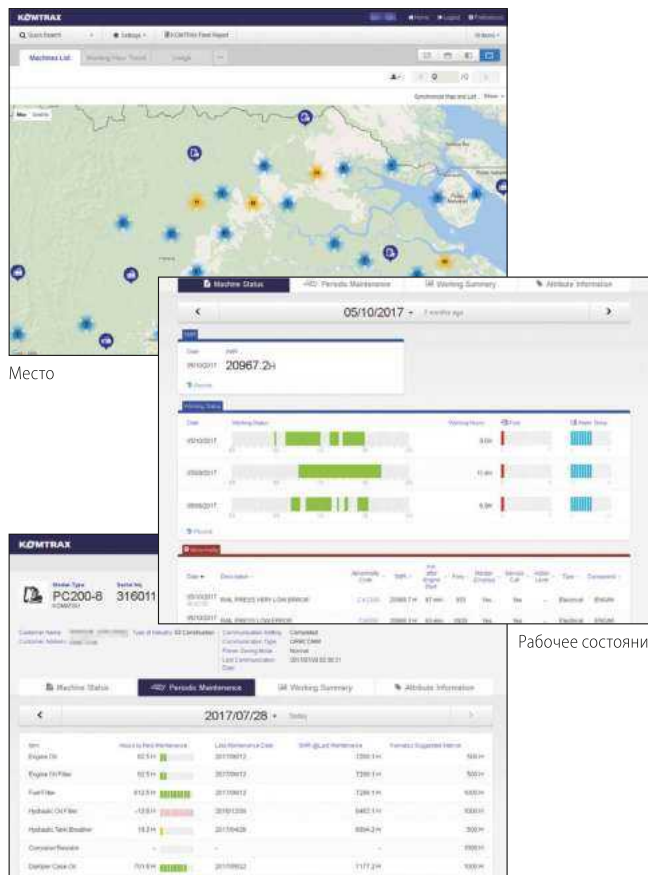

Место

Рабочее состояние

Периодическое техническое обслуживание

Содержание и данные отчета зависят от модели машины.

## Оптимальное планирование для эффективной работы

Подробные данные, предоставляемые системой Komtrax, позволяют в любое время и в любом месте эффективно управлять парком машин через веб-сайт. Это способствует принятию оптимальных стратегических решений на каждый день и в долгосрочной перспективе.



## Рядная компоновка охладителей

Поскольку радиатор и маслоохладитель расположены параллельно, их легко очищать, снимать и устанавливать.



## В качестве сливного крана (поддон двигателя) используется клапан слива

Удобство технического обслуживания, сокращение времени на техническое обслуживание.



## Воздушный фильтр с увеличенным ресурсом для тяжелых условий эксплуатации

Воздушный фильтр по своему ресурсу сопоставим с воздушными фильтрами, используемыми на машинах большой мощности. Улучшенный воздушный фильтр позволяет продлить срок его службы и предотвращает быстрое засорение фильтра и последующее снижение мощности двигателя.

Надежность фильтра повышается за счет применения материала нового типа, а также использования предочистителя воздуха циклонного типа.



## Удобный доступ к масляному фильтру двигателя и сливной топливный клапан

Для удобного доступа указатель уровня масла в двигателе и топливный фильтр расположены с одной стороны. Для удобного доступа масляный фильтр двигателя и сливной топливный клапан установлены отдельно.



Масляный фильтр двигателя



Кран для слива топлива

## Увеличенный интервал смазки пальцев рабочего оборудования (по дополнительному заказу)

На все пальцы рабочего оборудования, кроме пальцев ковша, по заказу устанавливаются высококачественные втулки и синтетические регулировочные прокладки, что увеличивает интервал их смазки до 500 моточасов.

## Применение фильтра грубой очистки топлива (с отделителем воды)

Удаляет воду и посторонние частицы из топлива во избежание неполадок в работе топливной системы.



## Оригинальные технические жидкости и фильтры с большим эксплуатационным ресурсом

Используются высокоэффективные фильтрующие материалы и масло с большим эксплуатационным ресурсом. Это увеличивает интервал замены масла и фильтра.

<b>Масло в двигателе и масляный фильтр двигателя</b>	через каждые <b>500</b> моточасов
<b>Масло гидравлической системы</b>	через каждые <b>5 000</b> моточасов
<b>Масляный фильтр гидравлической системы</b>	через каждые <b>1 000</b> моточасов

## Топливный бак увеличенной емкости

Топливный бак увеличенной емкости позволяет увеличить количество рабочих часов между его заправками. Топливный бак подвергается специальной обработке, предотвращающей образование ржавчины.



## НАДЕЖНОСТЬ

### Высокопрочное рабочее оборудование

Стрела и рукоять изготовлены из толстолистовой стали высокой прочности и имеют усиленное исполнение. Более того, эти конструкции выполнены с большой площадью поперечного сечения, при этом используется минимальное количество сварных швов. Верхняя и нижняя грани стрелы изготовлены из цельного металлического листа без использования сварки. Усиленное исполнение рабочего оборудования имеет непревзойденные показатели надежности, высокое сопротивление напряжению изгиба и кручения.

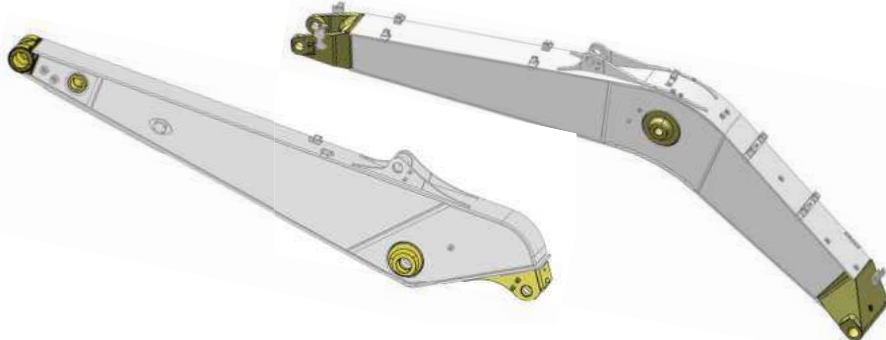

### Смазываемые и герметичные гусеницы

В модели PC350LC-8M0 уплотнения гусеничных лент обеспечивают надежную герметизацию, не давая вытекать смазке и защищая ее от попадания грязи и мусора.

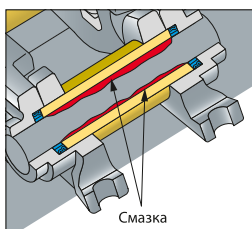

### Звенья гусеницы со стойками

В гидравлическом экскаваторе PC350LC-8M0 применяются звенья гусеницы с усиленными ребрами жесткости, обеспечивающих увеличенный ресурс до замены.



### Прочная конструкция рамы

Поворотная рама, центральная рама и ходовая часть сконструированы путем использования самой передней трехмерной системы автоматизированного проектирования и технологии анализа методом конечных элементов.

### Высокая степень защиты от проникновения влаги и грязи

Компоненты электрической системы с высокой степенью защиты от пыли, влаги и широкого диапазона эксплуатационных температур прошли испытания в тяжелых условиях.

- Контроллер
- Датчики
- Разъемы
- Теплостойкая электропроводка

### Надежные компоненты

Все основные компоненты машины, такие как двигатель, гидравлические насосы, гидромоторы и распределительные клапаны сконструированы и изготовлены исключительно компанией Komatsu без привлечения сторонних поставщиков.

## ОБОРУДОВАНИЕ, УСТАНОВЛИВАЕМОЕ ПО ДОПОЛНИТЕЛЬНОМУ ЗАКАЗУ

- Переднее защитное ограждение кабины на полную высоту уровня 1 (по ISO 10262)



- Переднее защитное ограждение кабины на полную высоту уровня 2 (по ISO 10262)



- Верхнее ограждение OPG уровня 2 (по ISO 10262)



- Передний щиток кабины для защиты от дождя





- Солнцезащитный козырек

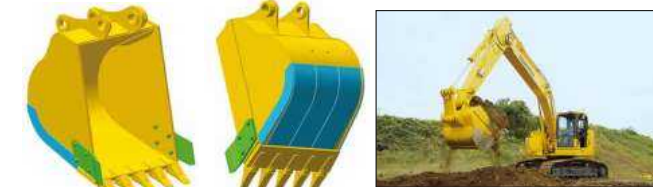
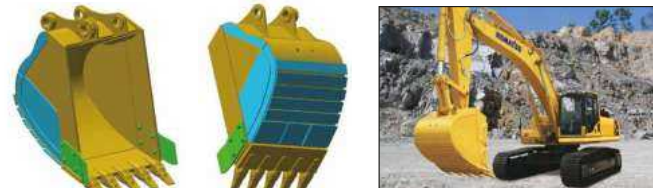

# КОВШ ПРОИЗВОДСТВА KOMATSU

## Категории и конструктивные особенности

Категория	Нагрузка / Износ / Грунт (применяемый)	Изображение
Для облегченных режимов работы LD	<p><b>Нагрузка</b> На протяжении большей части работы мощность машины остается низкой. Ударная нагрузка отсутствует.</p> <p><b>Износ</b> Не абразивные материалы.</p> <p><b>Грунт</b> Шлам, суглинок и глина.</p>	
Универсальный GP	<p><b>Нагрузка</b> Мощность машины преимущественно средняя, но периодически становится высокой. Движения ковша плавные с минимальной ударной нагрузкой. Ковш легко проникает в грунт.</p> <p><b>Износ</b> Слегка абразивные материалы. Часть песка может обладать средней абразивностью.</p> <p><b>Грунт</b> Преимущественно рыхлый песчаный грунт, гравий и мелко раздробленные материалы.</p>	
Для тяжелых режимов работы HD	<p><b>Нагрузка</b> На протяжении большей части работы мощность машины высокая. Средняя, но непрерывная ударная нагрузка.</p> <p><b>Износ</b> Абразивные материалы. На ковше различимы неглубокие царапины.</p> <p><b>Грунт</b> Известняк, взорванная порода, плотная смесь песка, гравия и глины.</p>	
Для сверхтяжелых режимов работы XHD	<p><b>Нагрузка</b> На протяжении большей части работы мощность машины высокая, часто максимальная. Частые динамические нагрузки, возможная тряска машины.</p> <p><b>Износ</b> Очень абразивные материалы. Заметные глубокие царапины или деформация металла. Работы в отвалах с встречающимися кусками не взорванной породы и валунами.</p> <p><b>Грунт</b> Гранит, базальт, кварцевый песок, плотная и вязкая глина.</p>	

## Классификация ковшей

Тип	Стрела, м	Рукоять, м	Объем, м <sup>3</sup>	Рекомендуемая плотность материала, т/м <sup>3</sup>	Масса ковша, кг	Ширина ковша, мм	Радиус резания, мм	Тип крепления пальца ковша
HD	6,5	3,2	1,4	1,8	1 430	1 470	1 683	Горизонтальный
HD	6,5	3,2	1,4	1,8	1 460	1 498	1 680	Горизонтальный
HD	6,5	3,2	1,4	1,8	1 460	1 498	1 680	Горизонтальный
HD	6,5	3,2	1,6	1,8	1 610	1 640	1 680	Горизонтальный
HD	6,0	2,2/2,55	1,9	1,8	1 840	1 649	1 678	Горизонтальный
HD	6,0	2,2/2,55	1,9	1,8	1 870	1 651	1 678	Горизонтальный
HD	6,0	2,2/2,55	1,9	1,8	1 950	1 708	1 703	Горизонтальный
HD	6,0	2,2/2,55	1,9	1,8	1 885	1 668	1 719	Горизонтальный

## Ковш и рыхлитель специального назначения

### Функции и технические характеристики

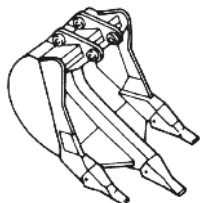
Тип	Особенность	Вместимость ковша («с шапкой» по SAE J 296)	Ширина	Изображение
Ковш-рыхлитель	Пригоден для резания скальных пород или твердого глинистого грунта, когда обычные ковши не могут проникать в грунт на необходимую глубину. Также возможна погрузка.	0,90 м <sup>3</sup>	1200 мм	

# КАРЬЕРНЫЙ ГИДРАВЛИЧЕСКИЙ ЭКСКАВАТОР

Карьерный экскаватор PC350LC-8M0 спроектирован для тяжелых режимов работы. Для модели PC350LC-8M0 используются усиленные детали рабочего оборудования и рамы, что позволяет использовать ее на рабочих площадках с тяжелыми условиями, таких как карьеры, работа с высокообразивными и сложными материалами с высокой удельной плотностью.

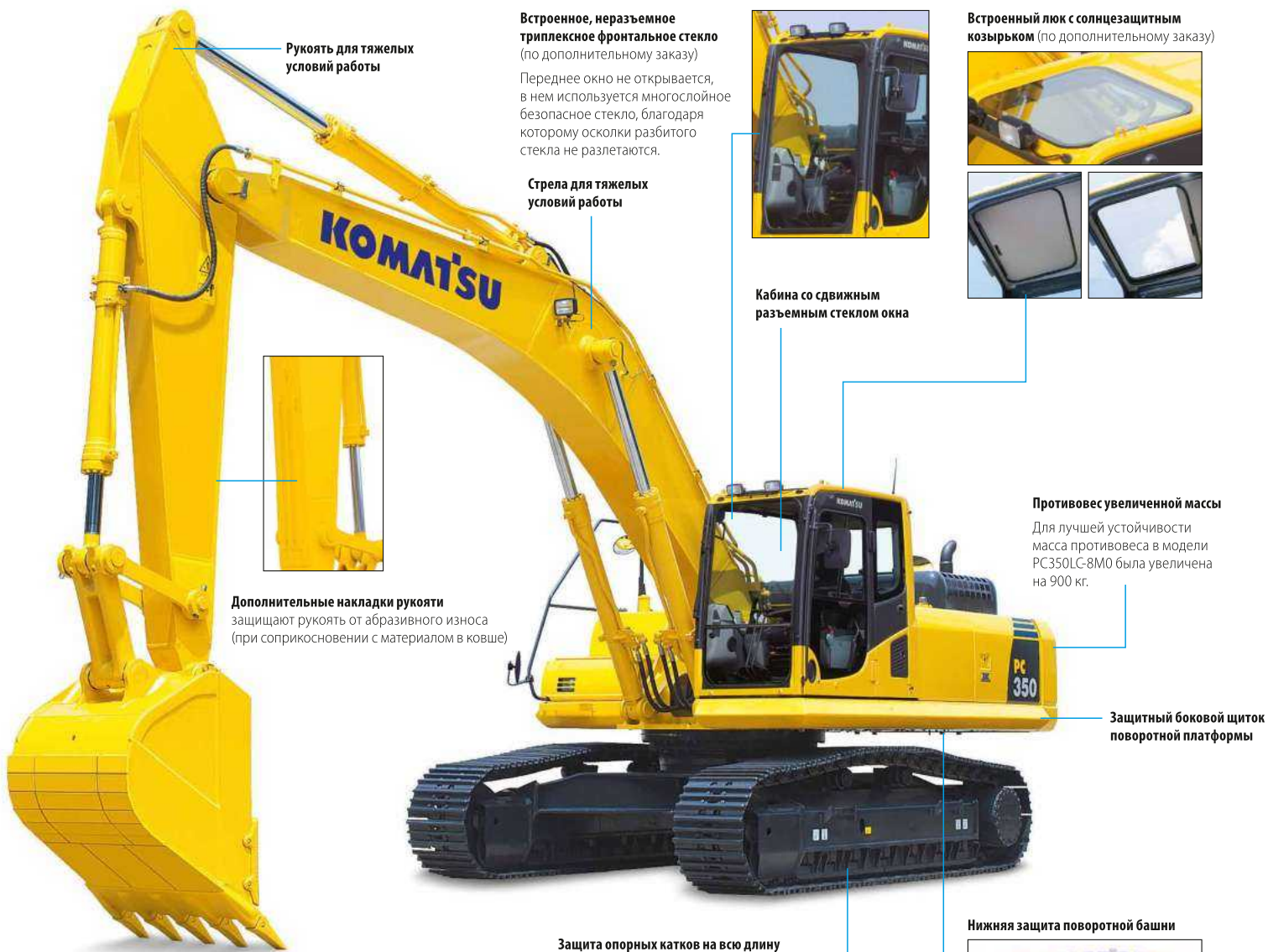

**Рукоять для тяжелых условий работы**

**Встроенное, неразъемное триплексное фронтальное стекло** (по дополнительному заказу)

Переднее окно не открывается, в нем используется многослойное безопасное стекло, благодаря которому осколки разбитого стекла не разлетаются.

**Встроенный люк с солнцезащитным козырьком** (по дополнительному заказу)



**Стрела для тяжелых условий работы**



**Кабина со сдвижным разъемным стеклом окна**



**Дополнительные накладки рукояти** защищают рукоять от абразивного износа (при соприкосновении с материалом в ковше)

**Противовес увеличенной массы**

Для лучшей устойчивости масса противовеса в модели PC350LC-8M0 была увеличена на 900 кг.

**Защитный боковой щиток поворотной платформы**

## Карьерный ковш и рабочее оборудование

Ковш PC350LC-8M0 предназначен исключительно для карьерных работ, обладает устойчивостью к абразивному износу и имеет усиленное исполнение.

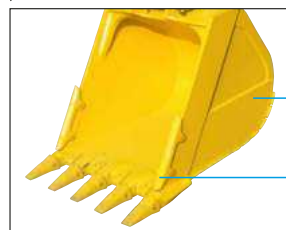

**Боковые усиленные пластины**

Используется высокопрочная сталь толщиной 16 мм.

**Бокорез**

**Защита опорных катков на всю длину**



**Нижняя защита поворотной башни**



**Нижняя пластина износа**

Используется высокопрочная сталь толщиной 19 мм.

**Адаптеры зубьев**



**Зубья ковша, имеющие увеличенный срок службы**

**Межзубьевая защита**

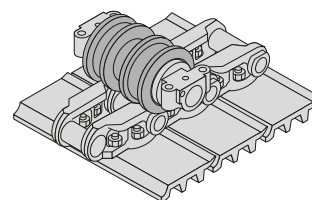

**Двубортный опорный каток**

Двубортный опорный каток усиленного исполнения увеличивает срок службы ходовой части.

**Количество двубортных опорных катков**

PC350LC-8M0 ..... по 4 с каждой стороны

## СПЕЦИФИКАЦИЯ SE

Гидравлический экскаватор PC350LC-8M0 (исполнение SE) оснащен усиленным ковшом увеличенного объема для карьерных работ. Рукояти SE оснащены гидроцилиндрами большего диаметра, что повышает вырывное усилие. Такие машины идеально подходят для работы в каменных карьерах с очень прочной породой или при разработке больших объемов легкодоступных массивов материала.



## ТЕХНИЧЕСКИЕ ХАРАКТЕРИСТИКИ



### ДВИГАТЕЛЬ

Модель ..... SAA6D114E-3  
 Тип ..... с водяным охлаждением, 4-тактный,  
 с прямым впрыском топлива  
 Тип всасывания ..... с турбонаддувом  
 и последовательным охлаждением  
 Количество цилиндров ..... 6  
 Диаметр ..... 114 мм  
 Ход поршня ..... 135 мм  
 Рабочий объем ..... 8,27 л  
 Мощность  
 по SAE J1995 ..... полная: 194 кВт (**263,8 л.с.**)  
 по ISO 9249/SAE J1349 ..... полезная: 187 кВт (**254,2 л.с.**)  
 Номинальная частота вращения ..... 1 950 мин<sup>-1</sup>  
 Тип привода вентилятора  
 для охлаждения радиатора ..... механический  
 Регулятор ..... всережимный, электронный  
 Отвечает требованиям нормативов U.S. EPA Tier 3 и EU Stage 3A, регламентирующих  
 токсичность отработавших газов.



### ГИДРАВЛИЧЕСКАЯ СИСТЕМА

Тип ..... система HydrauMind (Hydraulic Mechanical  
 Intelligence New Design) с закрытым центром,  
 клапанами измерения нагрузки  
 и клапанами компенсации давления  
 Количество выбираемых рабочих режимов ..... 6  
 Главный насос:  
 Тип ..... поршневой, переменной производительности  
 Насосы ..... для контуров стрелы, рукояти,  
 ковша, поворотной платформы и передвижения  
 Максимальный расход ..... 535 л/мин  
 Питание контура управления ..... клапан с автономным  
 понижением давления  
 Гидромоторы:  
 Передвижение ..... 2 аксиально-поршневых мотора  
 со стояночным тормозом  
 Поворот платформы ..... 1 аксиально-поршневой гидромотор  
 с тормозом удержания платформы  
 Давление срабатывания разгрузочного клапана:  
 Контур рабочего оборудования ..... 37,3 МПа (380 кг/см<sup>2</sup>)  
 Контур передвижения ..... 37,3 МПа (380 кг/см<sup>2</sup>)  
 Контур поворота платформы ..... 27,9 МПа (285 кг/см<sup>2</sup>)  
 Управляющий контур ..... 3,2 МПа (33 кг/см<sup>2</sup>)  
 Гидроцилиндры:  
 (Количество цилиндров – внутренний  
 диаметр x ход поршня x диаметр штока)  
 Стрела ..... 2 – 140 мм x 1 480 мм x 100 мм  
 Рукоять ..... 1 – 160 мм x 1 825 мм x 110 мм  
 Ковш  
 для рукояти длиной 3,19 м ..... 1 – 140 мм x 1 285 мм x 100 мм  
 для рукояти длиной 2,55 и 2,20 м... 1 – 150 мм x 1 285 мм x 110 мм



### ПРИВОДЫ И ТОРМОЗА

Органы рулевого управления ..... два рычага с педалями  
 Тип привода ..... гидростатический  
 Максимальное тяговое усилие ..... 264 кН (26 900 кг)  
 Преодолеваемый подъем ..... 70%, 35°  
 Максимальная скорость передвижения:  
 высокая ..... 5,5 км/ч  
 (Автоматическое переключение) средняя ..... 4,5 км/ч  
 (Автоматическое переключение) низкая ..... 3,2 км/ч  
 Рабочий тормоз ..... гидравлическая блокировка  
 Стояночный тормоз ..... механический дисковый тормоз



### СИСТЕМА ПОВОРОТА ПЛАТФОРМЫ

Тип привода ..... гидростатический  
 Редуктор поворота платформы ..... планетарная передача  
 Смазка поворотного круга ..... масляная ванна  
 Рабочий тормоз ..... гидравлическая блокировка  
 Тормоз удержания/блокировки  
 поворота платформы ..... механический дисковый тормоз  
 Скорость поворота платформы ..... 9,5 об/мин



### ХОДОВАЯ ЧАСТЬ

Центральная рама ..... X-образная рама  
 Рама гусеничной тележки ..... коробчатое сечение  
 Тип гусеницы ..... герметичная гусеница  
 Регулятор натяжения гусеницы ..... гидравлический  
 Количество башмаков (с каждой стороны) ..... 48  
 Количество поддерживающих  
 катков (с каждой стороны) ..... 2  
 Количество опорных катков (с каждой стороны) ..... 8



### ЗАПРАВочНЫЕ ОБЪЕМЫ (ПРИ ДОЗАПРАВКЕ)

Топливный бак ..... 605 л  
 Охлаждающая жидкость ..... 31,0 л  
 Двигатель ..... 37,0 л  
 Конечная передача (с каждой стороны) ..... 9,0 л  
 Механизм поворота платформы ..... 16,5 л  
 Гидробак ..... 188 л



### ЭКСПЛУАТАЦИОННАЯ МАССА (ПРИБЛИЗИТЕЛЬНО)

Эксплуатационная масса с учетом односекционной стрелы 6 470 мм,  
 рукояти 3 185 мм, ковша вместимостью 1,40 м<sup>3</sup> (с «шапкой» по SAE  
 J 296), номинальных объемов смазочных материалов, охлаждающей  
 жидкости, полностью заправленного топливного бака, оператора  
 и стандартного оборудования.

Башмаки	PC350LC-8M0	
	Эксплуатационная масса	Давление на грунт
600 мм	33 660 кг	62,9 кПа 0,64 кг/см <sup>2</sup>
700 мм	34 040 кг	54,5 кПа 0,56 кг/см <sup>2</sup>

Эксплуатационная масса с учетом односекционной стрелы 6000 мм,  
 рукояти 2550 мм, ковша вместимостью 1,90 м<sup>3</sup> (с «шапкой» по SAE  
 J 296), номинальных объемов смазочных материалов, охлаждающей  
 жидкости, полностью заправленного топливного бака, оператора  
 и стандартного оборудования.

Башмаки	PC350LC-8M0 Спецификация SE	
	Эксплуатационная масса	Давление на грунт
600 мм	34 000 кг	62,9 кПа 0,64 кг/см <sup>2</sup>

# ТЕХНИЧЕСКИЕ ХАРАКТЕРИСТИКИ



## РАЗМЕРЫ И РАБОЧИЕ ЗОНЫ

Модель		PC350LC-8M0	PC350LC-8M0 Спецификация SE	
Длина стрелы		6 470 мм	6 000 мм	
Длина рукояти		3 185 мм	2 200 мм	2 550 мм
A	Габаритная длина	11 150 мм	10 835 мм	10 710 мм
B	Длина на грунте	5 755 мм / 5 930 мм	4 485 мм	3 660 мм
C	Габаритная высота (до верхней точки стрелы)*	3 285 мм	3 710 мм	3 505 мм
D	Габаритная ширина		3 190 мм	
E	Габаритная высота (до верхней поверхности кабины)*		3 145 мм	
F	Дорожный просвет под противовесом		1 185 мм	
G	Дорожный просвет (минимальный)		500 мм	
H	Радиус поворота хвостовой части платформы		3 450 мм	
I	Опорная длина гусениц	3 700 мм / 4 030 мм	3 700 мм / 4 030 мм	
J	Габаритная длина гусениц	4 625 мм / 4 955 мм	4 625 мм / 4 955 мм	
K	Колея гусеничного хода		2 590 мм	
L	Ширина гусеничной цепи		3 190 мм	
M	Ширина башмака		600 мм	
N	Высота грунтозацепа		36 мм	
O	Высота по кабине машины		2 585 мм	
P	Ширина по кабине машины		3 165 мм	
Q	Расстояние от центра вращения до заднего края платформы		3 405 мм	
R	Макс. высота резания грунта	10 100 мм	8 995 мм	9 525 мм
S	Макс. высота разгрузки	7 050 мм	6 200 мм	6 575 мм
T	Макс. глубина резания грунта	7 380 мм	5 955 мм	6 310 мм
U	Макс. глубина вертикальной стенки котлована	6 400 мм	4 640 мм	5 625 мм
V	Макс. глубина резания грунта котлована с плоским дном длиной 2440 мм	7 180 мм	5 705 мм	6 115 мм
W	Макс. радиус резания грунта	11 100 мм	9 620 мм	10 065 мм
X	Макс. радиус резания грунта на уровне опоры	10 920 мм	9 410 мм	9 860 мм
Y	Мин. радиус поворота	4 310 мм	4 080 мм	4 065 мм
По SAE 1179	Усилие резания ковшом при макс. мощности	200 кН 20 400 кг	228 кН 23 300 кг	228 кН 23 300 кг
	Напорное усилие рукояти при макс. мощности	165 кН 16 800 кг	225 кН 22 900 кг	193 кН 19 700 кг
По ISO 6015	Усилие резания ковшом при макс. мощности	228 кН 23 200 кг	259 кН 26 400 кг	259 кН 26 400 кг
	Напорное усилие рукояти при макс. мощности	171 кН 17 400 кг	235 кН 24 000 кг	201 кН 20 500 кг

\* С учетом высоты грунтозацепа

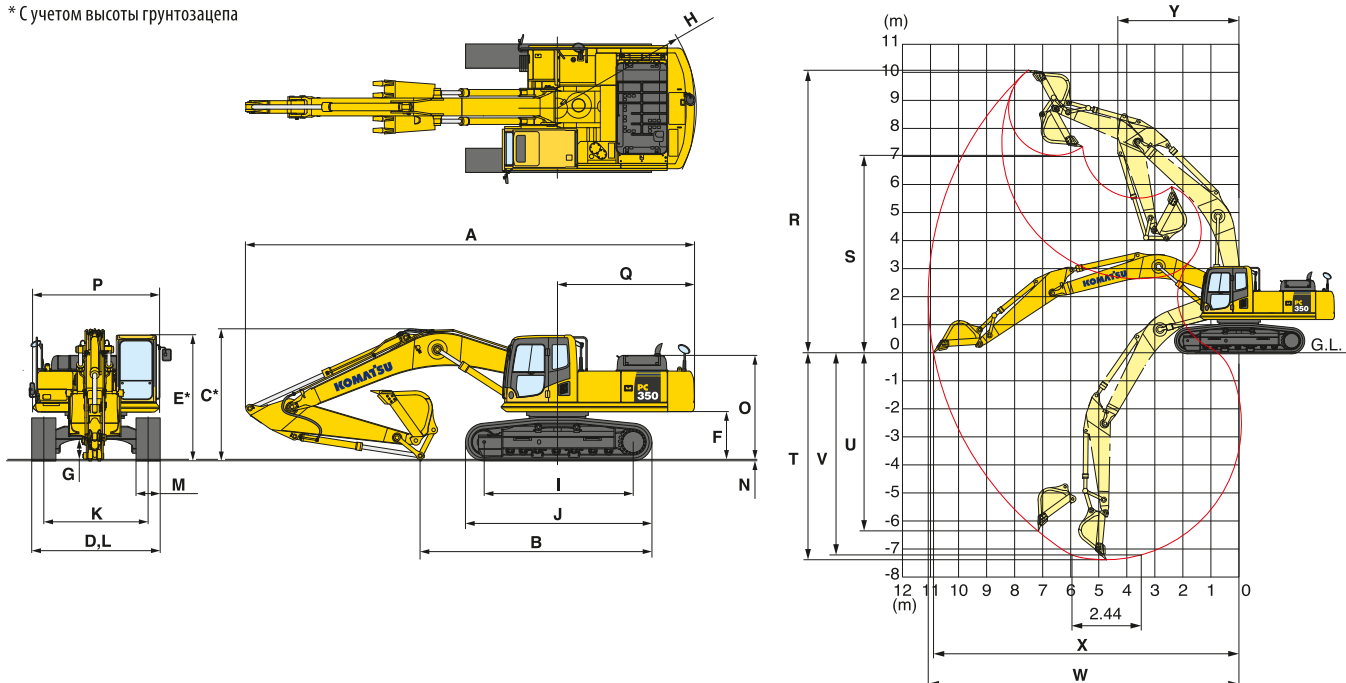



**ГРУЗОПОДЪЕМНОСТЬ В РЕЖИМЕ ПОДЪЕМА**

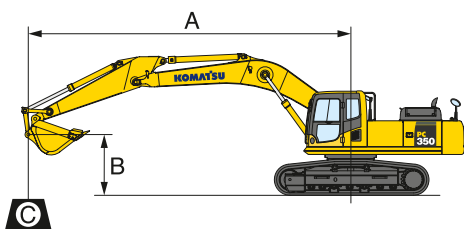

**PC350LC-8M0**

- A: Вылет от центра вращения
- B: Высота подвески ковша
- C: Грузоподъемность
- Cf: Номинальное значение в продольном положении поворотной платформы
- Cs: Номинальное значение в поперечном положении поворотной платформы
- ☉: Номинальное значение при максимальном вылете

PC350LC-8M0		Стрела: 6 470 мм		Рукоять: 3 185 мм		Ковш: вместимостью 1,40 м <sup>3</sup> с «шапкой» по SAE J 296				Башмак: 600 мм с тремя грунтозацепами			
B	A	☉ МАКС.		7,5 м		6,0 м		4,5 м		3,0 м		1,5 м	
		Cf	Cs	Cf	Cs	Cf	Cs	Cf	Cs	Cf	Cs	Cf	Cs
7,5 м		*4 900 кг	*4 900 кг			*6 400 кг	5 750 кг						
6,0 м		*4 800 кг	4 100 кг			*6 750 кг	5 650 кг						
4,5 м		*4 950 кг	3 500 кг	6 350 кг	3 750 кг	*7 300 кг	5 450 кг	*8 700 кг	8 150 кг				
3,0 м		*5 300 кг	3 150 кг	6 200 кг	3 600 кг	*8 100 кг	5 100 кг	*10 100 кг	7 600 кг	*14 400 кг	12 250 кг		
1,5 м		5 400 кг	3 050 кг	6 050 кг	3 450 кг	8 300 кг	4 850 кг	*11 400 кг	7 100 кг	*16 100 кг	11 150 кг		
0 м		5 500 кг	3 100 кг	5 900 кг	3 300 кг	8 050 кг	4 650 кг	11 700 кг	6 700 кг	*16 900 кг	10 600 кг		
-1,5 м		5 950 кг	3 350 кг	5 850 кг	3 250 кг	7 950 кг	4 500 кг	11 500 кг	6 500 кг	*16 400 кг	10 450 кг	*9 050 кг	*9 050 кг
-3,0 м		6 950 кг	3 900 кг			7 950 кг	4 500 кг	*11 150 кг	6 500 кг	*14 900 кг	10 600 кг	*17 300 кг	*17 300 кг
-4,5 м		*6 950 кг	5 200 кг					*9 200 кг	6 700 кг	*12 250 кг	10 850 кг	*15 900 кг	*15 900 кг
-6,0 м		*5 700 кг	*5 700 кг							*7 550 кг	*7 550 кг		

\* Значение нагрузки ограничивается усилием, развиваемым гидравлической системой, а не устойчивостью машины. Номинальные значения приводятся согласно SAE J1097. Номинальные значения нагрузки не превышают 87% грузоподъемности, создаваемой гидравлической системой, или 75% опрокидывающей нагрузки.



**ГРУЗОПОДЪЕМНОСТЬ В РЕЖИМЕ ПОДЪЕМА**

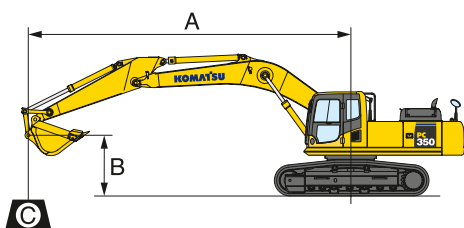

**PC350LC-8M0 Спецификация SE**

- A: Вылет от центра вращения
- B: Высота подвески ковша
- C: Грузоподъемность
- Cf: Номинальное значение в продольном положении поворотной платформы
- Cs: Номинальное значение в поперечном положении поворотной платформы
- ☉: Номинальное значение при максимальном вылете

PC350LC-8M0		Стрела: 6 000 мм		Рукоять: 2 550 мм		Ковш: вместимостью 1,90 м <sup>3</sup> с «шапкой» по SAE J 296				Башмак: 600 мм с тремя грунтозацепами			
B	A	☉ МАКС.		7,5 м		6,0 м		4,5 м		3,0 м			
		Cf	Cs	Cf	Cs	Cf	Cs	Cf	Cs	Cf	Cs	Cf	Cs
7,5 м		*7 150 кг	*7 150 кг										
6,0 м		*6 950 кг	5 350 кг	*7 400 кг	5 400 кг	*8 550 кг	8 400 кг						
4,5 м		*7 150 кг	4 400 кг	*8 100 кг	5 300 кг	*9 500 кг	8 050 кг	*12 250 кг	*12 250 кг				
3,0 м		6 750 кг	3 950 кг	8 500 кг	5 050 кг	*10 800 кг	7 500 кг	*15 200 кг	12 150 кг				
1,5 м		6 550 кг	3 750 кг	8 250 кг	4 800 кг	*11 850 кг	7 050 кг	*17 050 кг	11 200 кг				
0 м		6 750 кг	3 850 кг	8 050 кг	4 650 кг	11 750 кг	6 750 кг	*17 050 кг	10 750 кг	*9 500 кг	*9 500 кг		
-1,5 м		7 500 кг	4 300 кг	7 950 кг	4 550 кг	11 600 кг	6 600 кг	*15 950 кг	10 700 кг	*11 550 кг	*11 550 кг		
-3,0 м		*7 900 кг	5 350 кг			*10 150 кг	6 700 кг	*13 650 кг	10 900 кг	*17 400 кг	*17 400 кг		
-4,5 м		*6 850 кг	*6 850 кг					*9 500 кг	*9 500 кг	*11 750 кг	*11 750 кг		

PC350LC-8M0		Стрела: 6 000 мм		Рукоять: 2 200 мм		Ковш Me: вместимостью 2,10 м <sup>3</sup> с «шапкой» по SAE J 296				Башмак: 600 мм с тремя грунтозацепами			
B	A	☉ МАКС.		7,5 м		6,0 м		4,5 м		3,0 м			
		Cf	Cs	Cf	Cs	Cf	Cs	Cf	Cs	Cf	Cs	Cf	Cs
7,5 м		*8 850 кг	8 600 кг										
6,0 м		*8 350 кг	6 000 кг			*8 800 кг	8 100 кг						
4,5 м		8 150 кг	4 800 кг	*8 200 кг	5 000 кг	*9 650 кг	7 750 кг	*12 600 кг	*12 600 кг	*15 600 кг	*15 600 кг		
3,0 м		7 350 кг	4 200 кг	8 250 кг	4 800 кг	*10 850 кг	7 200 кг	*15 100 кг	11 700 кг				
1,5 м		7 100 кг	4 000 кг	8 000 кг	4 550 кг	11 750 кг	6 750 кг	*16 750 кг	10 800 кг				
0 м		7 350 кг	4 100 кг	7 850 кг	4 400 кг	11 500 кг	6 500 кг	*16 550 кг	10 500 кг				
-1,5 м		8 300 кг	4 650 кг	7 800 кг	4 400 кг	*11 250 кг	6 400 кг	*15 150 кг	10 550 кг	*16 800 кг	*16 800 кг		
-3,0 м		*8 300 кг	6 050 кг			*9 300 кг	6 550 кг	*12 550 кг	10 750 кг	*15 050 кг	*15 050 кг		
-4,5 м		*6 700 кг	*6 700 кг					*7 800 кг	*7 800 кг				

\* Значение нагрузки ограничивается усилием, развиваемым гидравлической системой, а не устойчивостью машины. Номинальные значения приводятся согласно SAE J1097. Номинальные значения нагрузки не превышают 87% грузоподъемности, создаваемой гидравлической системой, или 75% опрокидывающей нагрузки.



## Общая поддержка Komatsu

Чтобы поддерживать машину в рабочем состоянии и минимизировать эксплуатационные расходы, дистрибьютор Komatsu готов предоставить полный спектр высококвалифицированной поддержки в течение всего жизненного цикла эксплуатации техники.

### Рекомендации по парку машин

Если вы рассматриваете вопрос приобретения новых машин или замены имеющихся машин Komatsu, дистрибьютор компании Komatsu изучит рабочую площадку заказчика и предоставит подробные рекомендации по подбору оптимального парка машин и их спецификаций для достижения наименьшей стоимости 1 м<sup>3</sup> перемещенного материала.



## Техническая поддержка продукции

Дистрибьютор Komatsu оказывает оперативную техническую поддержку и обеспечивает качество поставляемой техники.

### Наличие запчастей

Дистрибьютор Komatsu всегда готов ответить на срочные запросы заказчиков и предоставить высококачественные оригинальные запасные части Komatsu.

## Техническая поддержка

Служба технической поддержки Komatsu выполняет широкий спектр работ, благодаря этому можно добиться высокого показателя коэффициента технической готовности техники:

- Превентивное техническое обслуживание
- Программа оценки износа деталей по результатам анализа масла
- Работы по проверке ходовой части и т.д.



## Служба ремонта и технического обслуживания

Дистрибьютор Komatsu предлагает заказчикам качественные услуги по ремонту и техническому обслуживанию оборудования, используя и внедряя программы, разработанные Komatsu.



## СТАНДАРТНОЕ ОБОРУДОВАНИЕ

### ДВИГАТЕЛЬ:

- Двигатель Komatsu SAA6D114E-3
- Автоматическая система прогрева двигателя
- Воздушный фильтр сухого типа с двойным фильтрующим элементом
- Предочиститель циклонного типа
- Система защиты двигателя от перегрева
- Радиатор и маслоохладитель с пылезащитной сеткой
- Дополнительный фильтр охлаждающей жидкости
- Дополнительная система фильтрации для топлива низкого качества (отделитель воды)

### ЭЛЕКТРООБОРУДОВАНИЕ:

- Генератор, 24 В/60 А
- Автоматический замедлитель оборотов двигателя
- Стартер для тяжелых условий эксплуатации 24 В/11 кВт
- Аккумуляторные батареи увеличенной емкости: 2 x 12 В/140 А·ч
- Рабочие фары

### ОГРАЖДЕНИЯ И КРЫШКИ:

- Защитное ограждение вентилятора

### ГИДРАВЛИЧЕСКАЯ СИСТЕМА:

- Клапан удержания стрелы
- Увеличенные интервалы смазки втулок
- Система максимального повышения мощности
- Клапан пропорционального регулирования давления (PPC) гидравлической системы управления
- Два режима управления стрелой
- Система выбора рабочего режима
- Дополнительный аварийный фильтр гидравлической системы

### ХОДОВАЯ ЧАСТЬ:

- Гидравлические регуляторы натяжения гусениц (с каждой стороны)
- Опорный каток: 8 с каждой стороны
- Защита опорных катков (на всю длину)
- Усиленная нижняя защита ходовой рамы
- Башмак гусеницы 600 мм с тремя грунтозацепами

### РАБОЧИЕ УСЛОВИЯ ОПЕРАТОРА:

- Кондиционер с дефростерами
- Кабина со сдвижным разъемным стеклом переднего окна

- Многофункциональный цветной дисплей
- Зеркала заднего вида
- Кабина ROPS (согласно ISO 12117-2)
- Ремень безопасности, инерционный
- Освещение внутри кабины

### ПРОЧЕЕ ОБОРУДОВАНИЕ:

- Противовес увеличенной массы для тяжелых условий эксплуатации
- Электрический звуковой сигнал
- Задний отражатель
- Противоскользкие настилы
- Сигнал предупреждения о передвижении
- Камера заднего вида
- Дополнительная секция гидравлического распределителя для одноконтурной гидрролинии
- Усиленная защита нижней части поворотной платформы
- Дополнительный фильтр для защиты от крупных частиц на насосе (для исключения случаев распространения по контуру в аварийных ситуациях)
- Система Komtrax\*

\* Возможность использования Komtrax зависит от местного законодательства



## ОБОРУДОВАНИЕ, УСТАНОВЛИВАЕМОЕ ПО ДОПОЛНИТЕЛЬНОМУ ЗАКАЗУ

### ДВИГАТЕЛЬ:

- Фильтр грубой очистки топлива увеличенной емкости для топлива с большим содержанием воды

### ГИДРАВЛИЧЕСКАЯ СИСТЕМА:

- Гидрролиния одноконтурная
- Гидрролиния двухконтурная

### ХОДОВАЯ ЧАСТЬ:

- Башмаки с тремя грунтозацепами 700 мм

### РАБОЧИЕ УСЛОВИЯ ОПЕРАТОРА:

- Сверхусиленная решетка кабины, верхняя защита оператора уровня 2 (OPG) (по ISO 10262)
- Переднее ограждение кабины
  - Защитное ограждение на полную высоту (защита оператора уровня 1) (по ISO 10262)
  - Защитное ограждение на полную высоту (защита оператора уровня 2) (по ISO 10262)
  - Ограждение на половину высоты
- Кабина с неоткрывающимся передним окном
- Передний щиток кабины для защиты от дождя
- Солнцезащитный козырек

### РАБОЧЕЕ ОБОРУДОВАНИЕ:

- Рукояти
  - рукоять усиленная в сборе 2 220 мм (SE), для тяжелых режимов работы
  - рукоять усиленная в сборе 2 550 мм (SE), для тяжелых режимов работы
  - рукоять усиленная в сборе 3 185 мм, для тяжелых режимов работы
- Стрелы
  - усиленная 6 000 мм (SE)
  - усиленная 6 470 мм

### ПРОЧЕЕ ОБОРУДОВАНИЕ:

- Электрический шприц для консистентной смазки
- Насос для заправки топлива
- Ковш-рыхлитель объемом 0,9 м<sup>3</sup>

The image shows the KOMATSU logo in a bold, blue, sans-serif font. The letters are all uppercase. The logo is positioned in the top-left corner of a large, empty rectangular box that occupies the lower half of the page.