

KOMATSU

WA1200-6

МОЩНОСТЬ НА МАХОВИКЕ

Полная: 1 411 кВт (1918,4 л. с.) при 1 800 об/мин

Полезная: 1316 кВт (1789,3 л. с.) при 1 800 об/мин

ВМЕСТИМОСТЬ КОВША

18,0 – 35,0 м³

WA
1200

КОЛЕСНЫЙ ПОГРУЗЧИК



На фотографиях может быть изображено оборудование,
устанавливаемое по дополнительному заказу

ОБЩИЕ ХАРАКТЕРИСТИКИ

Высокая производительность и низкий расход топлива

- Высокопроизводительный двигатель SSDA16V160E-2
- Низкий расход топлива
- Самый вместительный ковш в своем классе машин
- Увеличенные высота и дальность разгрузки
- Кабина типа Hi-cab
- Дистанционный позиционер стрелы
- Выбираемое тяговое усилие

См. стр. 4, 5, 6 и 7.

Отличные условия работы для оператора

- Автоматическая коробка передач с соленоидным модулирующим клапаном (ECMV)
- Усовершенствованная система рулевого управления с помощью джойстика (AJSS)
- Система установки частоты вращения двигателя с автозамедлением
- Система отключения коробки передач в зависимости от режима работы
- Просторная кабина с хорошей звукоизоляцией и электрическими стеклоподъемниками
- Низкий уровень вибрации и шума
- Большая бесстоечная кабина с защитным навесом ROPS/FOPS
- Удобное сиденье оператора
- Сиденье инструктора (по дополнительному заказу)

См. стр. 10 и 11.



Гармония с внешней средой

- Отвечает требованиям норматива EPA Tier 2, регламентирующего токсичность отработавших газов
- Низкий расход топлива

Высокая надежность и долговечность

- Надежные конструкции, спроектированные и изготовленные компанией Komatsu
- Высокопрочные рамы
- Тормозная система, нуждающаяся в минимальном техническом обслуживании
- Гидравлические шланги, использующие уплотнительные кольца с плоскими поверхностями
- Для нанесения грунтовок используется метод катионного электроосаждения
- Окраска конструкций выполняется напылением порошковых материалов
- Изолированные электрические соединители типа DT

См. стр. 8 и 9.

Мощность на маховике**Полная:**

1 411 кВт (1 918,4 л.с.) при 1 800 об/мин

Полезная:

1 316 кВт (1 789,3 л.с.) при 1 800 об/мин

Вместимость ковша18,0–35,0 м³

На фотографиях может быть изображено оборудование, устанавливаемое по дополнительному заказу

Простое техническое обслуживание

- Система защиты шин от преждевременного износа
- Увеличенный интервал замены масла
- Снабженные масляным уплотнением штифты шарнирных сочленений погрузчика
- Компактное расположение фильтров
- Система быстрой замены рабочих жидкостей
- Система централизованной смазки
- Система контроля состояния оборудования (EMMS)
- Система KOMTRAX Plus
- Доступность для технического обслуживания
- Средства обеспечения безопасности
- Задняя лестница

См. стр. 12 и 13.

Высокая производительность и низкий расход топлива

Высокопроизводительный двигатель SSDA16V160E-2

Мощность экономичного дизельного двигателя Komatsu SSDA16V160E-2 вполне достаточна для перемещения огромного груженого ковша вместимостью **20,0 м³**. Двигатель оснащен электронным регулятором частоты вращения, обеспечивающим низкий расход топлива и электронной педалью акселератора, что упрощает эксплуатацию двигателя.

Полезная мощность: 1316 кВт (**1789,3 л.с.**)
Макс. крутящий момент: 8,15 кНм (**831 кгсм**)

Самый вместительный ковш в своем классе машин

Колесный погрузчик WA1200-6 оборудован самым вместительным ковшом (**20,0 м³**) среди машин своего класса. Разработанный компанией Komatsu ковш предназначен для облегчения погрузочных работ с незначительным просыпанием грунта. В сочетании с высочайшей тягой и создаваемым вырывным усилием это позволяет достигать высокой заполняемости ковша и максимальной производительности, оставляя по этим показателям далеко позади другие модели погрузчиков.

Вместимость ковша:

20,0 м³

Малотоксичный двигатель

Данный двигатель отвечает требованиям нормативов EPA Tier 2, регламентирующих токсичность отработавших газов, что не сказывается на мощности и производительности машины.

Низкий расход топлива

Низкий расход топлива достигается за счет использования малошумного двигателя с высоким крутящим моментом и мощного гидротрансформатора с максимальной эффективностью в диапазоне низких оборотов.



Стрела	Ковш	Высота разгрузки	Дальность разгрузки
Стандартная стрела	20,0 м ³	6 305 мм	2 890 мм
Стрела с большим подъемом (по заказу)	18,0 м ³	7 065 мм	2 930 мм





Кабина типа Hi-cab

Для повышения эффективности погрузочных работ при использовании более вместительных ковшей с расширенными возможностями по высоте и дальности разгрузки на погрузчике установлена кабина типа hi-cab. Занимая удобное положение на высоте **6380 мм** от грунта, оператор имеет безопасный и беспрепятственный обзор ковша и внутренней части кузова 220-тонного самосвала.

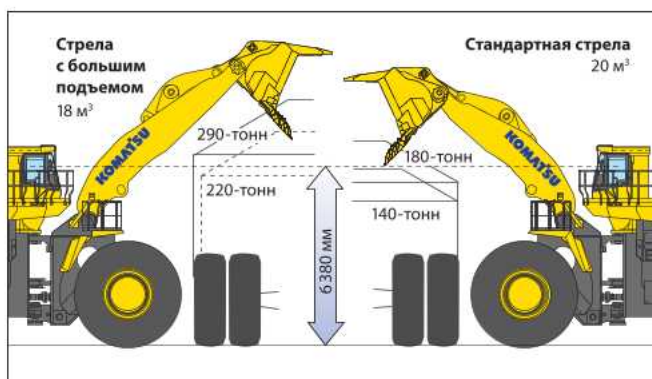

Совместимость с загружаемыми самосвалами

Возможности интенсивной загрузки самосвалов с максимальным заполнением являются предпосылкой для исключительной производительности погрузчика в сложнейших условиях работы на горнодобывающих предприятиях.

Оборудованный ковшом вместимостью **20,0 м³**, погрузчик WA1200-6 способен загружать 140-тонный самосвал в четыре прохода. Благодаря повышенным показателям по высоте и дальности разгрузки он способен загружать 180-тонные самосвалы за пять проходов. При оснащении стрелой с большим подъемом погрузчик сможет загружать и 290-тонные самосвалы.

Стрела	Самосвал	140 тонн	180 тонн	220 тонн	290 тонн
Стандартная стрела		4 прохода	5 проходов	6 проходов	—
Стрела с большим подъемом (по заказу)		—	—	7 проходов	8 проходов

Большое вырывное усилие / большое тяговое усилие

Колесные погрузчики Komatsu снабжены шарнирными сочленениями, изготовленными из высокопрочных стальных профилей Z-образного сечения, которые обеспечивают максимальную прочность конструкций и максимальное вырывное усилие машины. Герметизированные штифты шарнирных сочленений погрузчика увеличивают периодичность их смазки.

Вырывное усилие:

1275 кН (130 000 кг)

Ковш для скальных пород вместимостью **20,0 м³** (с V-образной режущей кромкой с зубьями)

Тяговое усилие:

992 кН (101 200 кг)

Отличная устойчивость

Погрузчик WA1200-6 имеет наиболее широкую колею (**4300 мм**) в своем классе машин и колесную базу длиной **7100 мм**, что обеспечивает максимальную устойчивость машины.

Статическая опрокидывающая нагрузка

(шины 60/80 R57/ковш 20,0 м³)

Прямая выгрузка: **121 930 кг**

Полный поворот на 40°: **107 060 кг**



Дистанционный позиционер стрелы

Крайнее верхнее и крайнее нижнее положение ковша можно устанавливать из кабины с учетом размеров кузова самосвала. Ковш плавно и без толчка останавливается по месту, заданному позиционером.

Выбор тягового усилия и скорости передвижения

- Управление максимальным тяговым усилием:**
 Тяговое усилие может устанавливаться в пределах 20 – 100 % с помощью ДИСКОВОГО РЕГУЛЯТОРА ТЯГИ, расположенного на левой панели управления. Оператор может устанавливать максимальное тяговое усилие с учетом состояния дороги, типа материала и вида выполняемой работы. Это значительно повышает эффективность использования топлива и продлевает срок службы шин.
- Управление максимальной скоростью передвижения:**
 С помощью ДИСКОВОГО РЕГУЛЯТОРА СКОРОСТИ оператор может устанавливать максимальную скорость передвижения на 1-й и 2-й передаче, начиная с 3 км/ч. Это означает, что оператор имеет возможность задавать оптимальный рабочий цикл загрузки самосвала. По мере сокращения рабочего цикла загрузки производительность труда повышается.



Система с двумя активными режимами работы

Данная система создает наиболее эффективный гидравлический поток с учетом характера выполняемых операций. Переключатель активного режима работы позволяет выбирать между режимом загрузки с повышенной мощностью и режимом обычной загрузки.

Режим загрузки с повышенной мощностью

Выемка/сгребание грунта

Двигатель Насос погрузочного механизма



Приоритет передвижению

Повышенная мощность

Тяговое усилие возрастает для выполнения операций по выемке и сгребанию грунта. Стрела поднимается быстрее, сокращая продолжительность рабочего цикла. Этот режим может эффективно использоваться для выемки взорванных скальных пород или твердого грунта.

Подъем стрелы

Двигатель Насос погрузочного механизма

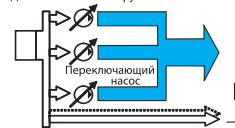

Приоритет подъему

Режим обычной загрузки

Всегда

Двигатель Насос погрузочного механизма

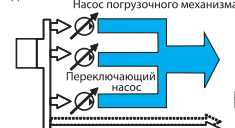

Приоритет подъему

Благодаря редким остановкам стрела поднимается быстрее. Этот режим может эффективно использоваться для загрузки сыпучих материалов, где не требуется тяговое усилие.



Система PNC (выключение насоса в нейтральном состоянии) для управления гидравлическим насосом

Поршневой насос переменной производительности в сочетании с системой PNC (выключение насоса в нейтральном состоянии) использует только необходимое для конкретной работы количество масла, не расходуя тем самым давление масла впустую. Данная функция снижает расход топлива, регулируя производительность насоса в те моменты, когда рабочее оборудование не используется.

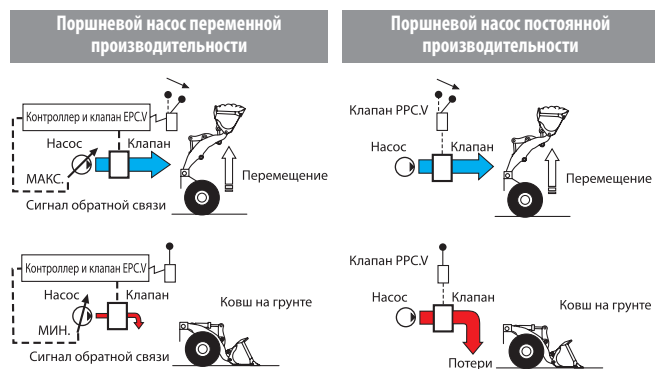

Система модулированных муфт

При приближении к самосвалу

- 1) При работе стандартной системы для ускорения подъема ковша требуется увеличение частоты вращения двигателя. Теперь ускорение подъема ковша обеспечивается автоматически управляемой модулированной муфтой, при этом скорость переднего хода погрузчика снижается. Подобное снижение скорости передвижения исключает необходимость в торможении, и время приближения к самосвалу сокращается.
- 2) Одновременно снижаются потери крутящего момента и повышается плавность выполнения операций.

Поршневой насос переменной производительности и система CLSS

Поршневой насос переменной производительности в сочетании с гидравлической системой нагрузки с закрытым центром (CLSS) обеспечивает подачу гидравлической жидкости в объеме, точно необходимом для управления машиной. В результате исключаются потери гидравлического давления, что повышает экономию топлива.

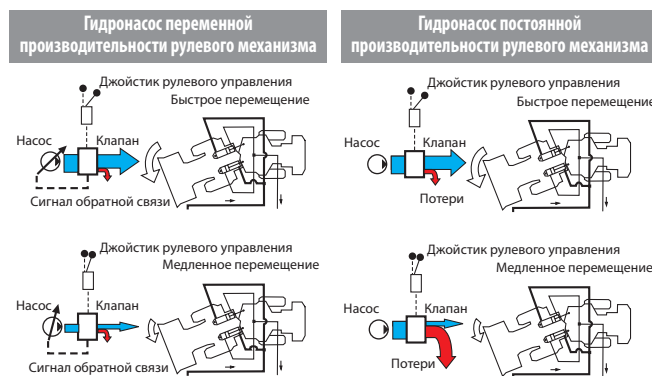

Переключение между режимами E и P управления двигателем

Функция выходной мощности двигателя имеет 2 режима – экономичный (E) и повышенной мощности (P). Они выбираются и выполняются автоматически. Режим P выбирается только при выемке грунта и приближении к самосвалу. Данное 2-режимное управление мощностью двигателя не только снижает расход топлива, но и повышает надежность и долговечность двигателя.

ВЫСОКАЯ НАДЕЖНОСТЬ И ДОЛГОВЕЧНОСТЬ

Надежные конструкции, спроектированные и изготовленные компанией Komatsu

Все детали силовой передачи, начиная от болтов и заканчивая шестернями, разработаны компанией Komatsu. Погрузчики Komatsu изготавливаются с помощью интегрированной производственной системы при соблюдении жестких требований системы контроля качества.

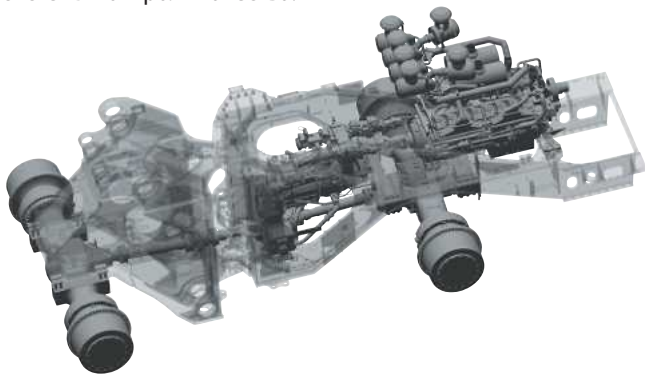

Рама и шарнирное сочленение с высокой степенью жесткости

Передняя и задняя рамы погрузчика, а также узел шарнирного сочленения имеют повышенную жесткость при кручении, позволяющую выдерживать повышенные нагрузки. Рама и шарнирное сочленение погрузчика спроектированы и испытаны методами компьютерного моделирования на прочность с учетом фактических рабочих нагрузок.

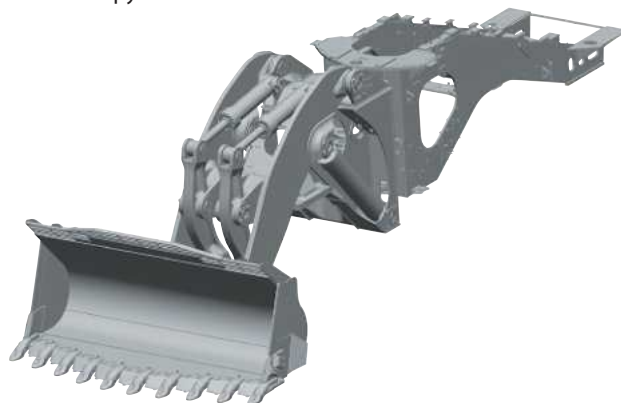

Система предпусковой смазки двигателя

Долговечность двигателя обеспечивается за счет повышения давления масла в двигателе перед его запуском.

При повороте пускового выключателя в положение ВКЛ. насос предпусковой смазки подает масло из поддона картера в фильтр. В момент достижения заданного давления масла стартер включается и запускает двигатель.

Тормозная система, нуждающаяся в минимальном техническом обслуживании

В колесном погрузчике WA1200-6 используются герметичные маслоохлаждаемые дисковые тормоза конструкции Komatsu. Проверенная практикой данная конструкция в сочетании с масляной системой охлаждения в течение длительного времени обеспечивает надежное торможение конечной передачей при передвижении вниз по склону с полной нагрузкой и в ходе выполнения любых операций по подъему и перемещению грузов.



Высокопрочная рама

Для повышения надежности рамы во всех ее поворотных точках были заложены стальные литые детали, что позволило обойтись без длинных сварных швов.



Герметичные соединители типа DT

Разъемы электропроводки и контроллеров снабжены герметичными соединителями типа DT, которые обеспечивают высокую надежность соединений и их защиту от пыли и коррозии.





Уплотнительные кольца между плоскими поверхностями

Уплотнительные кольца между плоскими поверхностями используются для надежной герметизации соединений гидравлических шлангов и предотвращения утечек масла.

Кроме того, со стороны штоковой полости всех гидроцилиндров установлены амортизирующие кольца для снижения нагрузки на уплотнения штока и повышения надежности конструкции.

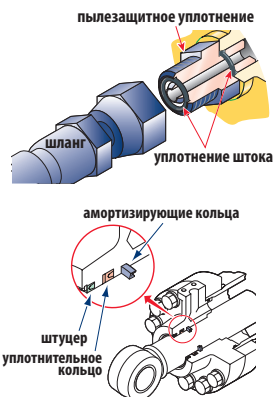

Грунтосдвигающая боковая пластина (ограждение для шин большого размера)

Во избежание повреждения шин на погрузчике WA1200-6 с обеих сторон его ковша устанавливается грунтосдвигающая боковая пластина (ограждение для шин большого размера).



Грунтовое покрытие, наносимое методом катионного электроосаждения / слой окончательной окраски, наносимый напылением порошкового материала

Покрытие, наносимое методом катионного электроосаждения, применяется в качестве грунтовки, а покрытие, наносимое напылением порошкового материала, в качестве верхнего слоя при окраске наружных поверхностей деталей из листового металла. Такая технология создает надежное лакокрасочное покрытие, обеспечивающее защиту машины в самых неблагоприятных условиях эксплуатации.

Подготовка дополнительных зубьев с учетом режима использования погрузчика

- **Зубья Hensley:** Дополнительно были подготовлены зубья компании Hensley.
- **Большеразмерные зубья:** Дополнительно были подготовлены большеразмерные зубья.

УСЛОВИЯ РАБОТЫ ОПЕРАТОРА

Простота эксплуатации

Автоматическая коробка передач с соленоидным модулирующим клапаном (ECMV)

Автоматическая коробка передач с клапаном ECMV автоматически выбирает требуемую передачу с учетом скорости машины, частоты вращения двигателя и прочих условий движения. Система ECMV плавно вводит муфту в зацепление, исключая задержки и толчки при переключении передач. Эта система обеспечивает эффективную работу машины и комфортные условия движения.

Безударный понижающий переключатель:

Сгребание грунта на повышенной мощности обеспечивается переключением на 1-ю передачу путем нажатия безударного понижающего переключателя на рычаге подъема стрелы, когда рычаг находится в положении 2-й передачи.



Выключатель регулятора скорости передвижения:

При переводе выключателя регулятора скорости передвижения, расположенного на рычаге управления стрелой, в положение ВКЛ. машина начинает двигаться со скоростью, ограниченной максимальным значением, установленным с помощью регулятора скорости передвижения. При включении регулятора скорости передвижения загорается расположенный под ним индикатор.



Переключатель скоростного диапазона: Ручной режим управления устанавливается переводом переключателя скоростного диапазона в положение MANUAL. Если при движении по склону оператор не желает переключать передачи, он может выбрать соответствующий скоростной диапазон.

Усовершенствованная система рулевого управления с помощью джойстика (AJSS)

AJSS – это система рулевого управления с обратной связью, которая позволяет управлять движением машины и выбирать передний или задний ход простым нажатием руки.

Функция обратной связи задает угол поворота машины, точно совпадающий с углом наклона рычага управления.



Система установки частоты вращения двигателя с автозамедлением

Низкие холостые обороты двигателя можно легко установить нажатием кнопки. Для сокращения расхода топлива в системе предусмотрена функция автозамедления.

Система отключения коробки передач в зависимости от режима работы

Положение левой педали тормоза, приводящее к отключению коробки передач, может регулироваться, действуя переключателем с сиденья оператора. За счет регулирования положения отключения коробки передач в соответствии с типом работы точное управление операциями упрощается, что повышает их эффективность.

- 1) Во время погрузки следует устанавливать низкое давление отключения. В результате действие торможения будет слабым, что предотвратит высыпание груза.
- 2) Во время передвижения следует устанавливать высокое давление отключения. Нагрузка, подаваемая на тормоз, снизится за счет использования тормоза-замедлителя во время снижения скорости.



- 1: Выключатель коробки передач
- 2: Регулятор давления отключения коробки передач
- 3: Переключатель скоростного диапазона

Удобное сиденье оператора

Сиденье оператора с регулируемым наклоном, пневматической подвеской и подголовником обеспечивает комфортные условия для оператора в течение длительных часов работы. Кроме того, высота сиденья легко регулируется с помощью пневматической подвески.



Сиденье инструктора (по дополнительному заказу)

Место для инструктора, проводящего обучение оператора, устанавливается по дополнительному заказу. Ремень безопасности на сиденье инструктора закрепляется точно так же, как на сиденье оператора. Неиспользуемое сиденье оператора может быть сложено.



Удобное управление

Просторная кабина с хорошей звукоизоляцией и электрическими стеклоподъемниками

Большая просторная кабина с удобным рабочим пространством и электрическими стеклоподъемниками. К тому же благодаря отсутствию стоек в кабине оператор имеет хороший угол обзора.

Установленный на машине кондиционер высокой мощности создает для оператора комфортные условия для работы вне зависимости от температуры наружного воздуха. Еще один нюанс, предусмотренный для облегчения труда оператора, – это отсек для хранения коробки с едой.



Отсек для хранения коробки с едой

Низкий уровень вибрации и шума

Кабина установлена на опорах с вязкостным амортизатором Komatsu (резина и силиконовое масло) для снижения уровня вибрации и шума.



Верхняя панель управления

Органы управления радиоприемником, стеклоомывателем и стеклоочистителем, освещением кабины и кондиционером удобно расположены на верхней панели, до которой оператор может дотянуться, не вставая со своего сиденья.



Большая бесстоечная кабина с защитным навесом ROPS/FOPS

Широкое плоское ветровое стекло, не имеющее перегородки, обеспечивает хорошую обзорность. Рычаг стеклоочистителя охватывает большую площадь, обеспечивая широкий обзор даже в дождливую погоду.



Кондиционер в кабине

Система кондиционирования воздуха большой мощности в сочетании с продуманно расположенными вентиляционными отверстиями обеспечивает подачу оптимального потока прохладного воздуха. Вентиляционные отверстия дефростера не допускают замерзания заднего окна при работе в холодное время года. Легким касанием соответствующей кнопки на верхней панели управления оператор может выбрать любой из пяти рабочих режимов кондиционера и любую из четырех скоростей вращения вентилятора.

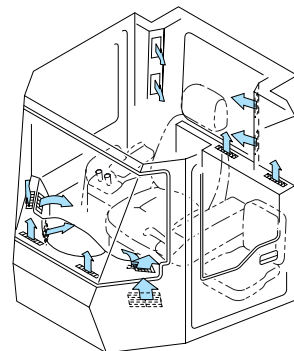

УДОБСТВО ТЕХНИЧЕСКОГО ОБСЛУЖИВАНИЯ

Система защиты шин от преждевременного износа

Система защиты шин весьма эффективно решает вопрос продления срока службы шин. С помощью датчика скорости система определяет пробуксовывающее колесо и подает сигнал на гидротрансформатор с модулированной муфтой, прекращающий пробуксовку колеса.



Замена рабочих жидкостей с поверхности грунта

Масло гидросистемы, масло в коробке передач/гидротрансформаторе, масло в двигателе и охлаждающая жидкость двигателя можно заменять с поверхности грунта. В комплект стандартного оборудования данной модели также включена система быстрой заправки топливом.



Система централизованной смазки

За исключением ведущего вала, консистентная смазка автоматически закачивается во все точки смазки в заданном количестве и с установленной периодичностью.

Теплозащитные экраны выхлопных труб



Увеличенный интервал замены масла

Использование гибридных фильтрующих элементов, улавливающих как мелкие, так и крупные загрязнения, способствует увеличению интервала замены фильтрующих элементов.

Смазываемые пальцы соединительных звеньев погрузчика

Для повышения эксплуатационной пригодности все соединительные звенья погрузчика снабжены смазываемыми пальцами.

Компактное расположение фильтров

Масляные фильтры гидротрансформатора/коробки передач расположены в одном месте для облегчения их замены с поверхности грунта.



Система контроля работы оборудования (EMMS)

Блок системы контроля находится перед оператором, что позволяет легко следить за показаниями приборов и состоянием контрольных ламп.





Средства обеспечения безопасности

- Аварийные тормоза**
 При слишком низком давлении масла в тормозной системе во избежание несчастных случаев происходит автоматическое включение стояночного тормоза.
- Аварийная система рулевого управления**
 Если гидронасос рулевого механизма выходит из строя, гидравлический поток поддерживается насосом аварийной системы рулевого управления.
- Включатель аварийной остановки двигателя**
 Включатели аварийной остановки двигателя расположены в четырех местах машины, доступных с поверхности грунта, а также в кабине оператора.

Доступность для технического обслуживания

Для безопасного проведения работ основные места технического обслуживания снабжены ступенями и защитными перилами.



Ступеньки на передней полураме



Ступеньки на задней полураме

Задняя лестница

Для безопасной посадки и высадки из кабины предусмотрена задняя лестница с защитными перилами. Ширина ступенек, расстояние между ними и наклон лестницы рассчитаны с учетом обеспечения безопасности. Угол наклона лестницы снижен с 60 до 45 градусов. Для использования в ночное время предусмотрена лампа освещения лестницы. Аварийная лестница располагается с правой стороны машины.



KOMTRAX Plus

Система KOMTRAX Plus представляет собой средство управления машинами, используемыми на горных выработках, которое обеспечивает всесторонний контроль состояния парка машин через систему спутниковой связи. Компания Komatsu и ее дистрибьюторы могут анализировать «состояние машин» и прочие условия эксплуатации и передавать информацию с удаленного пункта связи на место проведения работ через Интернет практически в реальном масштабе времени. В результате пользователи получают своевременное техническое обслуживание машин, благодаря чему сокращаются расходы на техническое обслуживание и ущерб от простоев оборудования и предотвращаются механические неполадки.

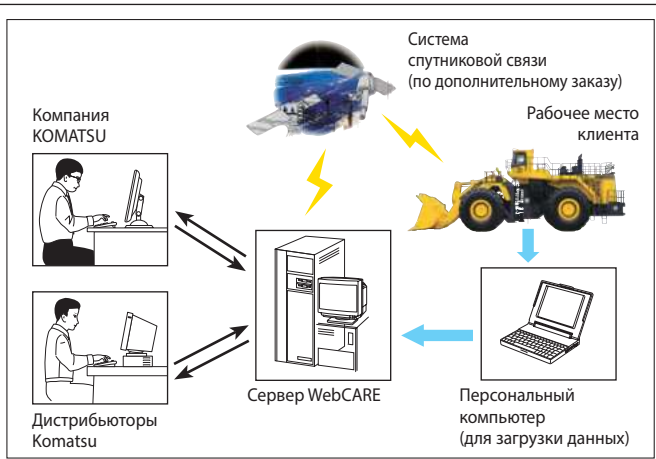

ТЕХНИЧЕСКИЕ ХАРАКТЕРИСТИКИ



ДВИГАТЕЛЬ

Модель Komatsu SSDA16V160E-2
 Тип 4-тактный, с водяным охлаждением
 Тип всасывания с турбонаддувом
 и охлаждением наддувочного воздуха
 Количество цилиндров 16
 Диаметр цилиндра × ход поршня 159 × 190 мм
 Рабочий объем 60,0 л
 Регулятор электронный блок регулирования подачи топлива
 Мощность:
 SAE J1995 полная: 1411 кВт (**1918,4 л.с.**)
 ISO 9249/SAE J1349 полезная: 1316 кВт (**1789,3 л.с.**)
 Номинальная частота вращения 1800 об/мин
 Тип привода вентилятора механический
 для охлаждения радиатора
 Топливная система унифицированная система общего
 нагнетательного топливопровода высокого давления
 с непосредственным впрыском

Система смазки:

Метод принудительная смазка с приводом от насоса
 Воздушный фильтр сухого типа с резервными элементами
 и автоматическим эвакуатором пыли, а также указателем засорения
 фильтра на блоке системы контроля



КОРОБКА ПЕРЕДАЧ

Гидротрансформатор:

Тип трехэлементный, одноступенчатый, однофазный
 Коробка передач:
 Тип полностью автоматическая планетарного типа
 с модулированной муфтой

Скорость передвижения: км/ч

Измерено с шинами 60/80 R57

	1-я передача	2-я передача	3-я передача
Передний ход	6,1	11,1	18,7
Задний ход	6,3	11,4	19,3



МОСТЫ И КОНЕЧНЫЕ ПЕРЕДАЧИ

Система привода привод на 4 колеса
 Передний мост жестко закрепленный,
 с полностью разгруженными полуосями
 Задний мост с центральной опорной осью качания
 и полностью разгруженными полуосями,
 полный угол качания балансира 16°
 Редуктор коническая шестерня со спиральными зубьями
 Бортовой редуктор планетарный, двухступенчатый,
 с масляной ванной



ТОРМОЗА

Рабочие тормоза маслоохлаждаемые многодисковые тормоза
 с гидравлическим включением, действующие на 4 колеса
 Стояночный тормоз маслоохлаждаемый, многодисковый тормоз,
 с гидравлическим отключением, пружинного действия
 от коробки передач



СИСТЕМА РУЛЕВОГО УПРАВЛЕНИЯ

Тип шарнирно сочлененная,
 с полностью гидравлическим приводом
 Угол поворота 40° в каждую сторону
 Радиус поворота наружному углу ковша и зубьям 14 330 мм



ОРГАНЫ УПРАВЛЕНИЯ КОВШОМ

Контролируемые положения

Стрела подъем, удержание, опускание и плавающее положение
 Ковш запрокидывание, удержание и разгрузка



ГИДРАВЛИЧЕСКАЯ СИСТЕМА

Номинальная производительность (подача)
 при частоте вращения двигателя 1800 об/мин
 Насос погрузочного механизма 1 018 л/мин
 Гидронасос рулевого механизма 633 л/мин
 Переключающий насос 633 л/мин
 Давление срабатывания разгрузочного клапана 1,4 МПа (**320 кгс/см²**)
 Распределительные клапаны гидрораспределитель с двумя
 золотниками, запираемый в среднем положении,
 и распределительный клапан рулевого управления
 в сочетании с клапаном распределения потока для его оптимизации.

Гидроцилиндры	Количество цилиндров	Диаметр	Ход поршня
Стрела	2	360 мм	1835 мм
Ковш	2	300 мм	985 мм
Рулевое управление	2	225 мм	660 мм

Контролируемые положения:

Стрела подъем, удержание, опускание и плавающее положение
 Ковш запрокидывание, удержание и разгрузка

Продолжительность рабочего цикла гидросистемы

(с грузом номинальной массы в ковше)

Подъем 14,8 с
 Разгрузка 3,2 с
 Опускание (без груза) 5,3 с



КОНСТРУКЦИЯ ROPS/FOPS И КАБИНА

Конструкция отвечает требованиям стандартов ISO 3471 ROPS (защита оператора при перевороте машины), а также стандартов ISO 3449 FOPS (защита оператора от падающих предметов). Кабина установлена на опорах с вязкостным амортизатором и надежно звукоизолирована.



ЗАПРАВОЧНЫЕ ОБЪЕМЫ

Система охлаждения 500 л
 Топливный бак 5 100 л
 Двигатель 280 л
 Гидросистема 1 300 л
 Дифференциал, конечная передача (для каждого моста) 670 л
 Гидротрансформатор и коробка передач 350 л
 Масло для тормозов 75 л
 Масло для охлаждения тормозов 290 л



ШИНЫ

Для каждого вида работ следует выбирать соответствующий тип шин.
 Стандартный размер обода 47.00-57/5.0
 Стандартный размер шины 60/80 R57



УКАЗАНИЯ ПО ВЫБОРУ КОВША

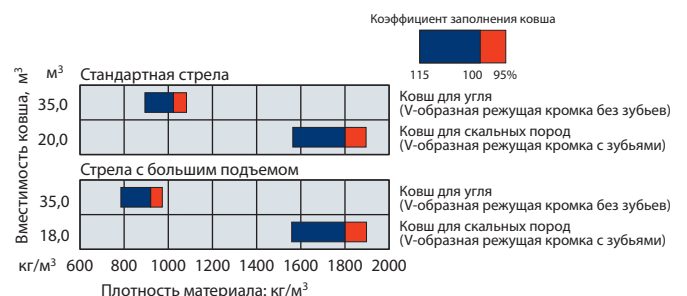



РАЗМЕРЫ

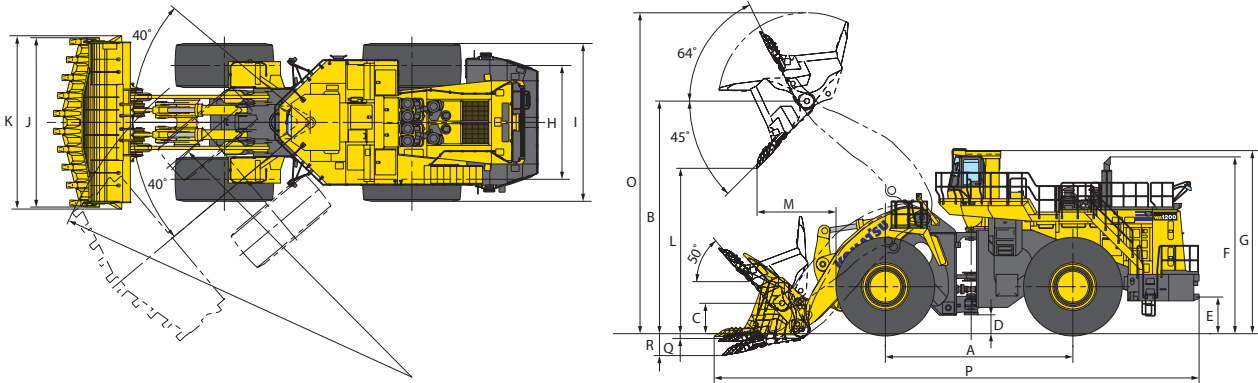

	Стандартная стрела (6 200 мм)		Стрела с большим подъемом (6 780 мм)	
	60/80 R57	58/85-57-84PR	60/80 R57	58/85-57-84PR
H Колея	4 300 мм	4 300 мм	4 300 мм	4 300 мм
I Ширина с шинами	5 820 мм	5 720 мм	5 820 мм	5 720 мм
A Колесная база	7 100 мм	7 100 мм	7 100 мм	7 100 мм
B Макс. высота пальца шарнира	8 850 мм	8 855 мм	9 540 мм	9 545 мм
C Высота пальца шарнира в транспортном положении	1 150 мм	1 150 мм	1 350 мм	1 350 мм
D Дорожный просвет	760 мм	765 мм	760 мм	765 мм
E Высота сцепного устройства	1 415 мм	1 420 мм	1 415 мм	1 420 мм
F Общая высота по верхнему краю выхлопной трубы	6 735 мм	6 740 мм	6 735 мм	6 740 мм
G Общая высота по конструкции ROPS кабины	6 970 мм	6 975 мм	6 970 мм	6 975 мм

	Стандартная стрела (6 200 мм)				Стрела с большим подъемом (6 780 мм)				
	60/80 R57		58/85-57-84PR		60/80 R57		58/85-57-84PR		
	Ковш для скальных пород	Ковш для угля	Ковш для скальных пород	Ковш для угля	Ковш для скальных пород	Ковш для угля	Ковш для скальных пород	Ковш для угля	
	V-образная режущая кромка с зубьями	V-образная режущая кромка без зубьев	V-образная режущая кромка с зубьями	V-образная режущая кромка без зубьев	V-образная режущая кромка с зубьями	V-образная режущая кромка без зубьев	V-образная режущая кромка с зубьями	V-образная режущая кромка без зубьев	
Вместимость ковша:	с «шапкой»		20,0 м ³	35,0 м ³	20,0 м ³	35,0 м ³	18,0 м ³	35,0 м ³	
	без «шапки»		17,2 м ³	30,2 м ³	17,2 м ³	30,2 м ³	15,0 м ³	30,2 м ³	
J Ширина ковша	6 400 мм	6 400 мм	6 400 мм	6 400 мм	6 400 мм	6 400 мм	6 400 мм	6 400 мм	
K Ширина ковша с протектором для шин	6 550 мм	–	6 550 мм	–	6 550 мм	–	6 550 мм	–	
Масса ковша	22 780 кг	24 620 кг	22 780 кг	24 620 кг	22 400 кг	24 620 кг	22 400 кг	24 620 кг	
L Высота разгрузки при максимальной высоте и угле опрокидывания ковша 45°	6 305 мм	6 310 мм	6 310 мм	6 315 мм	7 065 мм	6 990 мм	7 070 мм	6 995 мм	
M Дальность разгрузки при максимальной высоте и угле опрокидывания ковша 45°	2 890 мм	3 030 мм	2 890 мм	3 030 мм	2 930 мм	3 135 мм	2 930 мм	3 135 мм	
O Рабочая высота (при полностью поднятом ковше)	12 205 мм	12 980 мм	12 210 мм	12 985 мм	12 785 мм	13 660 мм	12 790 мм	13 665 мм	
P Общая длина (с ковшом, лежащем на грунте)	18 310 мм	18 405 мм	18 305 мм	18 400 мм	18 945 мм	19 140 мм	18 940 мм	19 135 мм	
Поворотный круг погрузчика*1	28 660 мм	28 640 мм	28 660 мм	28 640 мм	29 230 мм	29 300 мм	29 230 мм	29 300 мм	
Q Глубина резания грунта: 0°	250 мм	145 мм	245 мм	140 мм	250 мм	145 мм	245 мм	140 мм	
	10°	785 мм	700 мм	780 мм	695 мм	770 мм	685 мм	765 мм	680 мм
Статическая опрокидывающая нагрузка при прямой выгрузке	121 930 кг	120 530 кг	122 530 кг	121 130 кг	110 950 кг	108 850 кг	111 550 кг	109 450 кг	
	при полном повороте на 40°	107 060 кг	105 830 кг	107 580 кг	106 350 кг	97 410 кг	95 570 кг	97 940 кг	96 100 кг
Вырывное усилие	1275 кН 130 000 кгс	1029 кН 105 000 кгс	1275 кН 130 000 кгс	1029 кН 105 000 кгс	1236 кН 126 000 кгс	1000 кН 102 000 кгс	1236 кН 126 000 кгс	1000 кН 102 000 кгс	
Эксплуатационная масса	216 400 кг	217 800 кг	217 220 кг	218 620 кг	218 300 кг	219 700 кг	219 150 кг	220 550 кг	

* Измерение выполнялось с ковшом в транспортном положении по наружному углу ковша.

Все размеры, значения массы и рабочих параметров определены в соответствии с требованиями стандартов SAE J732c и J742b.

Статическая опрокидывающая нагрузка и эксплуатационная масса приведены с учетом массы смазочных материалов, охлаждающей жидкости, полностью заправленного топливного бака, навеса ROPS, кондиционера, ковша и оператора. Устойчивость и эксплуатационная масса машины зависят от массы противовеса или балласта, размера шин и других приспособлений. Используйте либо противовес, либо балласт. При определении эксплуатационной массы и статической опрокидывающей нагрузки следует учитывать следующие факторы изменения массы.



ИЗМЕНЕНИЯ МАССЫ

Шины или навесное оборудование	Эксплуатационная масса	Опрокидывающая нагрузка при движении по прямой		Опрокидывающая нагрузка при полном повороте		Ширина с шинами	Дорожный просвет	Изменение вертикальных размеров
		Стандартная стрела	Стрела с большим подъемом	Стандартная стрела	Стрела с большим подъемом			
	кг	кг	кг	кг	кг	мм	мм	мм
60/80 R57	0	0	0	0	0	5820	760	0
58/85-57-84PR	+ 820	+ 600	+ 540	+ 520	+ 470	5720	765	+5



СТАНДАРТНОЕ ОБОРУДОВАНИЕ

- 2-золотниковый клапан для управления стрелой и ковшом
- Стрела 6200 мм
- Генератор, 140 А/24 В
- Радиоприемник диапазона AM/FM
- Кондиционер с отопителем, дефростером и нагнетателем
- Система централизованной смазки
- Автоматическая коробка передач F3/R3
- Мосты с полностью разгруженными полуосями
- Звуковой сигнал заднего хода
- Фонарь заднего хода
- Аккумуляторные батареи, 160 А·ч/12 В × 6
- Выключатель массы аккумуляторной батареи
- Автоматическое и регулируемое устройство остановки стрелы на заданной высоте
- Тормоза:
 - Рабочие тормоза: маслоохлаждаемые, многодисковые
 - Стояночный тормоз: маслоохлаждаемый, многодисковый
- Позиционер ковша
- Кабина с навесом ROPS/FOPS
- Преобразователь, 2,5 А, 12 В
- Стандартный противовес
- Система с двумя активными режимами работы
- Многофункциональный дисплей/электронный блок системы контроля
- Аварийный тормоз
- Выключатели аварийной остановки двигателя
- Аварийная система рулевого управления (SAE)
- Дизельный двигатель Komatsu SSDA16V160E-2
- Рычаги управления EPS, приводимые в действие нажатием пальца и снабженные выравнителем и позиционером
- Крылья, передние и левое заднее
- Напольный коврик
- Антикоррозийный фильтр
- Электрический звуковой сигнал
- Система KOMTRAX Plus
- Освещение и световые сигналы
 - Фонари заднего хода
 - Передние фары (4)
 - Стоп-сигнал и задние фонари
 - Сигналы поворота с выключателем аварийной сигнализации (2 передних, 2 задних)
 - Рабочие фары (6 передних, 8 задних)
 - Лампы освещения лестницы подъема в кабину и зон технического обслуживания
- Весоизмерительное устройство
- Электрические стеклоподъемники
- Задняя лестница
- Зеркала заднего вида и нижнего обзора, установленные на ограждении радиатора
- Ободья 47.00-57/5.0
- Внутреннее зеркало заднего вида
- Ремень безопасности, 76 мм (3") с натяжителем
- Сиденье с пневматической подвеской и механизмом регулировки наклона
- Стартер, 9,0 кВт/24 В × 2
- Система рулевого управления с полностью гидравлическим приводом (рулевое управление с джойстиком)
- Солнцезащитный козырек
- Система защиты шин от преждевременного износа (с управлением от модулирующей муфты)
- Комплект защиты от вандализма
- Отделитель воды
- Система Wiggins для быстрой заправки топливом
- Система Wiggins для быстрой заправки маслом
- Стеклоомыватель переднего и заднего окна
- Стеклоочистители переднего и заднего окна (на переднем окне предусмотрен прерывистый режим)



ОБОРУДОВАНИЕ, УСТАНОВЛИВАЕМОЕ ПО ЗАКАЗУ

- Стрела
 - Стрела 6780 мм
- Ковши
 - для скальных пород с V-образной режущей кромкой, 20,0 м³
 - для скальных пород с V-образной режущей кромкой, 18,0 м³ (на обоих ковшах используются зубья и защитные коронки, изготовленные по системе ESCO Loadmaster)
 - для угля, 35,0 м³
- Окна кабины с внутренним нагревательным элементом (переднее и заднее)
- Комплект оборудования для работы в условиях холодного климата
- Огнетушитель
- Перила на переднем крыле
- Зубья Hensley
- Ксеноновые рабочие фары
- Светодиодный сигнал поворота
- Защита силовой передачи
- Защитная решетка теплообменного элемента радиатора
- Блок контроля заднего вида
- Ободья
 - 44.00-57/6.0
 - 47.00-57/6.0
 - 52.00-57/6.0
- Панель обслуживания
- Сиденье инструктора
- Желтый проблесковый маячок

KOMATSU