

KOMATSU

WA430-6

МОЩНОСТЬ

полная: 173 кВт (235,2 л. с.) при 2 100 об/мин

полезная: 172 кВт (233,9 л. с.) при 2 100 об/мин

ВМЕСТИМОСТЬ КОВША

3,1–4,6 м³

ecot3

WA
430



КОЛЕСНЫЙ ПОГРУЗЧИК

На фотографиях может быть изображено оборудование,
устанавливаемое по дополнительному заказу

ОБЩИЕ ХАРАКТЕРИСТИКИ

Высокая производительность и низкий расход топлива

- Высокопроизводительный двигатель SAA6D114E-3
- Низкий расход топлива
- Система выбора двух режимов мощности двигателя
- Автоматическая коробка передач с системой выбора режима переключения передач
- Гидротрансформатор большой мощности
- Поршневой насос переменной производительности и система CLSS

См. стр. 4 и 5.

Отличные условия работы для оператора

- Автоматическая коробка передач с клапаном ECMV
- Рычаг коробки передач с электронным управлением
- Система отключения коробки передач в зависимости от режима работы
- Рулевая колонка, регулируемая по высоте и наклону
- Рычаги управления, приводимые в действие нажатием пальца
- Кабина с хорошей звукоизоляцией
- Большая бесстоечная кабина с встроенными конструкциями ROPS/FOPS
- Удобный подъем и выход из кабины, двери на задних петлях

См. стр. 8 и 9.



Гармония с внешней средой

- Отвечает требованиям американского стандарта EPA Tier 3 и европейского стандарта EU Stage 3A по токсичности отработавших газов
- Низкий уровень наружного шума
- Низкий расход топлива

Повышенная надежность

- Надежные конструкции, спроектированные и изготовленные компанией Komatsu
- Прочная основная рама
- Не требующие технического обслуживания, полностью гидравлические маслоохлаждаемые дисковые рабочие и стояночные тормоза
- Гидравлические шланги, использующие уплотнительные кольца с плоскими поверхностями
- Для нанесения грунтовок используется метод катионного электроосаждения
- Окраска конструкций выполняется напылением порошковых материалов
- Изолированные электрические соединители типа DT

См. стр. 6.



На фотографиях может быть изображено оборудование, устанавливаемое по дополнительному заказу

Простота технического обслуживания

- Система контроля состояния оборудования (EMMS)
- Боковые дверцы моторного отсека типа «крыло чайки», обеспечивающие удобный доступ
- Автоматический реверсивный вентилятор (по дополнительному заказу)

См. стр. 7.

Мощность полная:
173 кВт (235,2 л.с.) при 2 100 об/мин

полезная:
172 кВт (233,9 л.с.) при 2 100 об/мин

Вместимость отвала
3,1 – 4,6 м³

Высокая производительность и низкий расход топлива



Высокопроизводительный двигатель SAA6D114E-3

Электронная система впрыска высокого давления Common Rail, рассчитанная на тяжелые условия работы, обеспечивает оптимальные условия для сгорания топлива. Кроме того, данная система обеспечивает высокую приемистость двигателя, что согласуется с мощным тяговым усилием машины и быстрым откликом гидравлической системы.

Полезная мощность: 172 кВт (233,9 л.с.)

Малотоксичный двигатель

Данный двигатель отвечает требованиям американского стандарта EPA Tier 3 и европейского EU Stage 3A, регламентирующих токсичность отработавших газов, что не сказывается на мощности и производительности машины.

Низкий расход топлива

Расход топлива значительно снижается за счет использования малошумного высокомоментного двигателя и мощного гидротрансформатора с максимальной эффективностью в диапазоне низких оборотов.

Система выбора двух режимов мощности двигателя

Данная модель колесного погрузчика предлагает на выбор два режима работы – **Е** и **Р**. Оператор может регулировать производительность машины, выбирая соответствующий режим с помощью переключателя.

- **Режим Е:** Данный режим обеспечивает максимальную экономию топлива при выполнении большинства погрузочных работ.

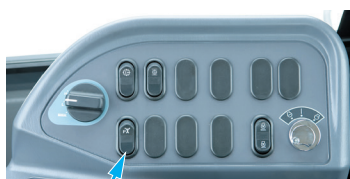

Переключатель двух режимов мощности двигателя

- **Режим Р:** Данный режим обеспечивает максимальную выходную мощность при выемке твердого грунта и преодолении крутых подъемов.



Индикатор экономичного режима

Индикатор экономичного режима помогает оператору обеспечить экономию топлива.

Автоматическая коробка передач с системой выбора режима

Данная система позволяет оператору выбрать ручной режим переключения передач или один из двух уровней автоматического режима переключения передач: (низкий (**L**) и высокий (**H**)).

Автоматический режим **L** обеспечивает экономию топлива при переключении передач на более низких скоростях движения по сравнению с автоматическим режимом **H**.



Переключатель выбора режима переключения передач

Т.е. автоматический режим **L** поддерживает работу двигателя на относительно низкой частоте вращения для экономии топлива, обеспечивая при этом необходимое тяговое усилие нажатием педали акселератора.

Гидротрансформатор большой мощности

В новой конструкции приводного механизма используется гидротрансформатор большой мощности, обеспечивающий оптимальную эффективность работ. Колесный погрузчик WA430-6 имеет значительный запас мощности и может достигать высоких скоростей движения даже на подъемах. Это во многом способствует повышению производительности машины, а также эффективности выполнения операций по погрузке и транспортировке.

Поршневой насос переменной производительности и система CLSS

Новая конструкция поршневого насоса переменной производительности в сочетании с системой обнаружения нагрузки с закрытым центром (CLSS) обеспечивает подачу гидравлической жидкости точно в том объеме, который необходим для выполнения конкретной работы, и предотвращает потери гидравлического давления. Минимизация непроизводительных потерь способствует повышенной экономии топлива.

- **Новый поршневой насос переменной производительности:** Насос подает только необходимое для работы количество гидравлической жидкости, минимизируя непроизводительные потери.

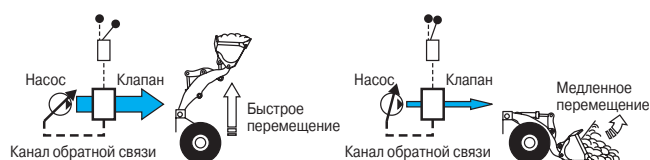

- **Поршневой насос постоянной производительности:** Насос непрерывно подает максимальное количество гидравлической жидкости, при этом неиспользованная жидкость сливается.

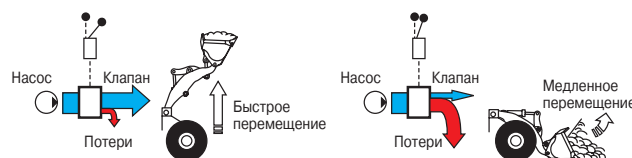



Максимальная высота подъема и дальность разгрузки

Удлиненная стрела обеспечивает максимальную высоту подъема ковша и максимальную дальность разгрузки. Оператор может легко и просто выравнивать грузы относительно кузова самосвала.

Высота разгрузки: 3 020 мм
Дальность разгрузки: 1190 мм
(ковш вместимостью 3,5 м³ с режущей кромкой на болтах)



ПОВЫШЕННАЯ НАДЕЖНОСТЬ

Узлы и агрегаты производства Komatsu

На данном колесном погрузчике установлены изготовленные компанией Komatsu двигатель, гидротрансформатор, коробка передач, гидравлические узлы, электрооборудование и даже каждый болт. Погрузчики Komatsu изготавливаются с помощью интегрированной производственной системы при строгой системе контроля качества.

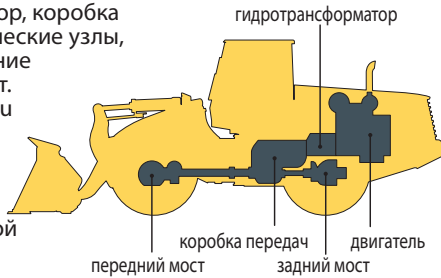

Маслоохлаждаемые многодисковые тормоза и полностью гидравлическая тормозная система

обеспечивают низкие расходы на техническое обслуживание и высокую надежность. Маслоохлаждаемые дисковые тормоза полностью герметичны. Отсутствие в них загрязнений снижает износ и сокращает затраты на техническое обслуживание.

Регулировка тормозов по причине износа не требуется, что дополнительно снижает необходимость в техническом обслуживании. Новый стояночный тормоз, представляющий собой маслоохлаждаемый многодисковый тормоз, также не требует регулировки, поскольку отличается высокой надежностью и продолжительным сроком службы.

Использование двух независимых гидравлических контуров дополнительно повышает надежность тормозной системы. Если один из контуров выходит из строя, в работу включается резервный контур.

Полностью гидравлические тормоза означают отсутствие системы выпуска воздуха и конденсации влаги в системе, которая может привести к ее загрязнению, коррозии и замерзанию.

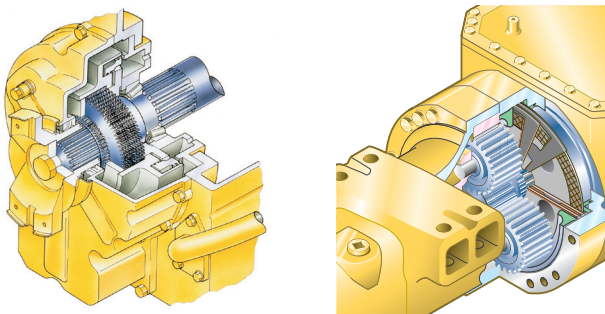

Рама и шарнирное сочленение с высокой степенью жесткости

Передняя и задняя полурамы погрузчика, а также узел шарнирного сочленения имеют повышенную жесткость при кручении, позволяющую выдерживать повышенные нагрузки при использовании большого ковша. Рама и шарнирное сочленение погрузчика спроектированы с учетом фактических рабочих нагрузок, и испытания методами компьютерного моделирования подтверждают прочность конструкции.



Уплотнительные кольца между плоскими поверхностями

Уплотнительные кольца между плоскими поверхностями используются для надежной герметизации соединений гидравлических шлангов и предотвращения утечек масла. Кроме того, со стороны штоковой полости всех гидроцилиндров установлены амортизирующие кольца для снижения нагрузки на уплотнения штока и повышения надежности конструкции.

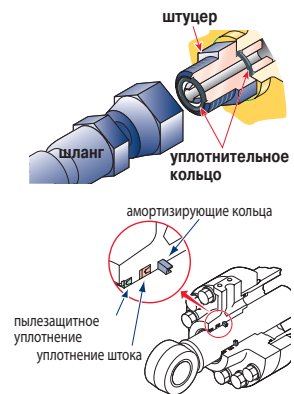

Грунтовое покрытие, наносимое методом катионного электроосаждения / слой окончательной окраски, наносимый напылением порошкового материала

Покрытие, наносимое методом катионного электроосаждения, применяется в качестве грунтовки, а покрытие, наносимое напылением порошкового материала, в качестве верхнего слоя при окраске наружных поверхностей деталей из листового металла. Такая технология создает привлекательное, не подверженное коррозии лакокрасочное покрытие, обеспечивающее защиту машины в самых неблагоприятных условиях эксплуатации. Некоторые наружные детали машины изготовлены из пластмассы, что продлевает срок их службы и повышает стойкость к ударным нагрузкам.

Герметичные соединители типа DT

Разъемы электропроводки и контроллеров снабжены герметичными соединителями типа DT, обеспечивающими высокую надежность соединений и защиту их от проникновения воды и пыли.

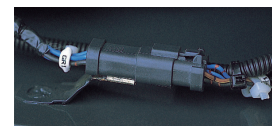

УДОБСТВО ОБСЛУЖИВАНИЯ



На фотографиях может быть изображено оборудование, устанавливаемое по дополнительному заказу

Система контроля состояния оборудования (EMMS)

Панель управления находится перед оператором, что позволяет оператору легко следить за показаниями приборов и состоянием контрольных ламп.



Специальная конструкция рулевого колеса с двумя спицами не мешает оператору наблюдать за панелью приборов.

Функции технического обслуживания и диагностики неисправностей

- **Функция индикации кода действия при неисправности:** В случае возникновения неисправности в колесном погрузчике на алфавитно-цифровом дисплее, который располагается в нижней части по центру панели управления, отображается соответствующий код ошибки.
- **Функция контроля:** Контроллер отслеживает уровень масла в двигателе, давление, температуру охлаждающей жидкости, степень засорения воздушного фильтра и т. д. Если контроллер обнаруживает отклонения в показаниях датчиков, все они отображаются на ЖК дисплее.
- **Функция напоминания о наступлении срока замены:** При наступлении срока замены масла и фильтров на ЖК дисплее панели управления появляется соответствующее напоминание.
- **Функция сохранения сведений о неисправностях:** Для эффективной диагностики неисправностей панель управления сохраняет сведения обо всех выявленных аномалиях.

Полностью открывающиеся боковые дверцы моторного отсека типа «крыло чайки»

Оператор может легко открывать и закрывать боковые дверцы моторного отсека типа «крыло чайки», снабженные пневматическим амортизатором, для выполнения ежедневных проверок двигателя с уровня земли.



Легко выполняемая очистка радиатора

Если машина работает в неблагоприятных условиях, оператор может включить вращение вентилятора радиатора в обратном направлении, нажав соответствующий переключатель на панели управления в кабине.

Автоматический реверсивный вентилятор (по дополнительному заказу)

Вентилятор двигателя снабжен гидравлическим приводом. Он может автоматически вращаться в обратном направлении. Если переключатель находится в положении AUTO, вентилятор вращается в обратном направлении в течение 2 минут через каждые 2 часа. (Настройка по умолчанию)



- В:** Ручной режим обратного вращения
- А:** Режим нормального вращения
- С:** Автомат. режим обратного вращения

УСЛОВИЯ РАБОТЫ ОПЕРАТОРА

Простота эксплуатации

Автоматическая коробка передач с клапаном ECMV

Автоматическая коробка передач с клапаном ECMV автоматически выбирает требуемую передачу с учетом скорости движения машины, частоты вращения двигателя и прочих условий движения. Система ECMV (электронный модулирующий клапан) плавно вводит муфту в зацепление, исключая задержки и толчки при переключении передач. Эта система обеспечивает эффективную работу машины и комфортные условия передвижения на ней.

- **Безударный понижающий переключатель:**

Это эффективное средство дополнительного повышения производительности машины. Достаточно легкого нажатия

пальцем, чтобы безударный понижающий переключатель осуществлял автоматический переход со 2-й передачи на 1-ю передачу, когда начинается цикл выемки грунта. Он автоматически повышает передачу с 1-й на 2-ю, когда рычаг переключения переднего-заднего хода переводится в положение заднего хода. Это приводит к повышению тягового усилия на колесе, что позволяет ковшу глубже проникать в грунт и снижает продолжительность рабочего цикла для получения более высокой производительности.

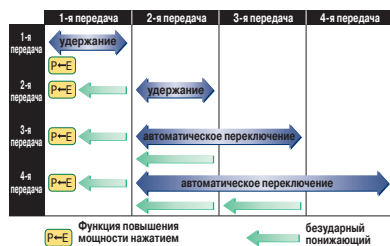

- **Функция повышения мощности нажатием одной кнопки:**

Кроме того, безударный понижающий переключатель действует как включатель повышения мощности на 1-й передаче. При первом нажатии безударного понижающего переключателя он действует по своему прямому назначению и понижает передачу. Если машина находится в режиме работы **Е** и на 1-й передаче, то повторное нажатие безударного понижающего переключателя приводит к переходу на рабочий режим **Р**, что позволяет повысить мощность для выполнения работ по выемке тяжелого грунта. Возврат к режиму работы **Е** происходит, когда выполняется переключение передачи или изменение направления движения на обратное.

- **Выключатель удержания:** Если в режиме автоматического переключения передач оператор нажимает этот переключатель, когда рычаг переключения передач установлен в положение 3-й или 4-й передачи, то происходит удержание этой передачи.



Рычаг коробки передач с электронным управлением

Удобное переключение передач и изменение направления движения с помощью двухрычажной электронной системы переключения передач Komatsu. Изменение направления движения или переключение

передач нажатием пальца без снятия переключающей руки с рулевого колеса. Это становится возможным при использовании средств электроники и удобно расположенных рычагов переключения переднего-заднего хода и передач. Автоматическое переключение передач в диапазоне со 2-й по 4-ю передачу поддерживает производительность машины на высоком уровне и сводит к минимуму ручное переключение передач.

Система отключения коробки передач в зависимости от режима работы

Оператор может постоянно регулировать давление отключения коробки передач, необходимое для левой педали тормоза, с помощью переключателя, расположенного с правой стороны панели управления. Оператор может повысить эффективность работы машины, устанавливая давление отключения коробки передач в зависимости от режима работы.

- Высокое давление отключения для операций по выемке грунта.
- Низкое давление отключения для операций по загрузке самосвала



- 1: Отключатель коробки передач
- 2: Регулятор давления отключения
- 3: Переключатель реверсивного вращения вентилятора
- 4: Управление стрелой
- 5: Управление ковшем



Приводимые в действие нажатием пальца рычаги управления рабочим оборудованием с широким подлокотником

Для управления рабочим оборудованием используются новые рычаги управления с пропорциональным регулированием давления (PPC). Оператор может легко управлять рабочим оборудованием нажатием пальца, что снижает утомляемость оператора и повышает точность управления. Колонка рычагов управления PPC может сдвигаться вперед или назад, а широкий подлокотник может подниматься или опускаться, позволяя оператору принимать удобную для работы позу.



Рулевая колонка, регулируемая по высоте и наклону

Оператор может наклонять и выдвигать рулевую колонку, обеспечивая удобное для работы положение.

Комфортные условия работы

Хорошая звукоизоляция

Уровень шума на рабочем месте оператора: 74 дБ (А)
Динамический уровень шума (снаружи): 112 дБ (А)

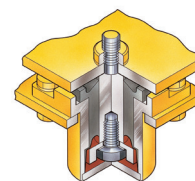

Большая кабина ROPS/FOPS смонтирована на уникальных вязкостных опорах конструкции компании Komatsu. Маломощный двигатель, вентилятор с гидравлическим приводом и гидронасосы смонтированы на резиновых опорах, а герметичность кабины улучшена настолько, что внутри нее создаются комфортные для работы условия с низким уровнем шума и вибрации, при этом повышенное давление воздуха в кабине препятствует проникновению пыли извне. К тому же уровень наружного шума является самым низким для машин данного класса.

Большая бесстоечная кабина



Широкое плоское ветровое стекло, не имеющее перегородки, обеспечивает хорошую обзорность. Рычаг стеклоочистителя охватывает большую площадь, обеспечивая широкий обзор даже

в дождливую погоду. Наибольшая для машин данного класса площадь кабины обеспечивает максимальное рабочее пространство для оператора. Увеличенный наклон сиденья и возможность его смещения назад благодаря вмонтированному спереди кондиционеру.

Полностью открывающиеся двери кабины, закрепляемые на задних петлях

Двери кабины закреплены на петлях, расположенных с задней стороны кабины, что позволяет широко открывать двери при входе или выходе оператора из кабины. Кабина оборудована лестницей с удобными ступеньками, что позволяет оператору быстро и легко подняться в кабину и спуститься с нее.



На фотографиях может быть изображено оборудование, устанавливаемое по дополнительному заказу

ТЕХНИЧЕСКИЕ ХАРАКТЕРИСТИКИ



ДВИГАТЕЛЬ

Модель Komatsu SAA6D114E-3
 Тип 4-тактный, с водяным охлаждением и прямым впрыском топлива
 Подача воздуха с турбонаддувом и охлаждением наддувочного воздуха
 Количество цилиндров 6
 Диаметр цилиндра × ход поршня 114 × 135 мм
 Рабочий объем цилиндров 8,27 л
 Мощность:
 SAE J1995 полная: 173 кВт (**235,2 л.с.**)
 ISO 9249/SAE J1349* полезная: 172 кВт (**233,9 л.с.**)
 Номинальная частота вращения 2 100 об/мин
 Тип привода вентилятора гидравлический
 для охлаждения радиатора гидравлический
 Топливная система с непосредственным впрыском
 Система смазки:
 Метод система принудительной смазки с приводом от шестеренчатого насоса
 Фильтр полнопоточный
 Воздушный фильтр сухого типа с резервными элементами и эвакуатором пыли, а также указателем засорения фильтра

* Полезная мощность при максимальной частоте вращения вентилятора охлаждения радиатора составляет 163 кВт (**221,6 л.с.**).



КОРОБКА ПЕРЕДАЧ

Гидротрансформатор:
 Тип трехэлементный, одноступенчатый, однофазный
 Коробка передач:
 Тип полностью автоматическая
 Скорость движения: км/ч
 Измерено с шинами 23.5-25

	1-я передача	2-я передача	3-я передача	4-я передача
Передний ход	7,0	12,3	21,6	37,2
Задний ход	7,6	12,9	23,0	37,2

Измерено с шинами 26.5-25

	1-я передача	2-я передача	3-я передача	4-я передача
Передний ход	7,4	12,9	23,0	38,0
Задний ход	7,9	13,7	24,5	38,0



МОСТЫ И БОРТОВЫЕ РЕДУКТОРЫ

Система привода привод на 4 колеса
 Передний мост жестко закрепленный, с полуразгруженными полуосями
 Задний мост с центральной опорной осью качания и полуразгруженными полуосями, полный угол качания балансира 18°
 Редуктор коническая шестерня со спиральными зубьями
 Дифференциал обычного типа
 Бортовой редуктор планетарный, одноступенчатый



ТОРМОЗА

Рабочие тормоза маслоохлаждаемые дисковые тормоза с гидравлическим включением, действующие на 4 колеса
 Стояночный тормоз маслоохлаждаемый дисковый тормоз
 Аварийный тормоз обычно в этом качестве используется стояночный тормоз



СИСТЕМА РУЛЕВОГО УПРАВЛЕНИЯ

Тип шарнирно-сочлененная, с полностью гидравлическим приводом
 Угол поворота 35° в каждую сторону (концевой ограничитель при 40°)
 Минимальный радиус поворота по центру внешнего колеса 6 335 мм



ГИДРАВЛИЧЕСКАЯ СИСТЕМА

Система рулевого управления:
 Гидравлический насос поршневой насос
 Производительность 137 л/мин
 Уставка разгрузочного клапана 24,5 МПа (**250 кгс/см²**)
 Гидроцилиндры:
 Тип двустороннего действия, поршневые
 Количество цилиндров 2
 Диаметр цилиндра × ход поршня 75 × 442 мм
 Управление погрузчиком:
 Гидравлический насос поршневой насос
 Производительность 205 л/мин
 Уставка разгрузочного клапана 31,4 МПа (**320 кгс/см²**)
 Гидроцилиндры:
 Тип двустороннего действия, поршневые
 Количество цилиндров – диаметр × ход поршня:
 Цилиндр стрелы 2 – 130 × 776 мм
 Цилиндр ковша 1 – 160 × 535 мм
 Распределительный клапан 2-золотниковый типа
 Регулируемые положения:
 Стрела ... подъем, удержание, опускание и плавающее положение
 Ковш запрокидывание, удержание и разгрузка
 Продолжительность рабочего цикла гидросистемы (с грузом номинальной массы в ковше)
 Подъем 6,1 с
 Разгрузка 2,0 с
 Опускание (ковша без груза) 3,3 с



ЗАПРАВОЧНЫЕ ОБЪЕМЫ

Система охлаждения 32 л
 Топливный бак 325 л
 Двигатель 30 л
 Гидросистема 139 л
 Передний мост 49 л
 Задний мост 40 л
 Гидротрансформатор и коробка передач 54 л



УКАЗАНИЯ ПО ВЫБОРУ КОВША

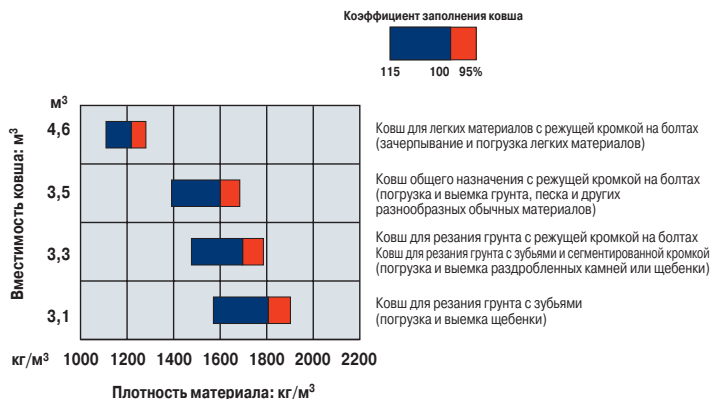



ГАБАРИТНЫЕ РАЗМЕРЫ

Измерено с шинами 23.5-25-16PR (L3), кабина с конструкцией ROPS/FOPS

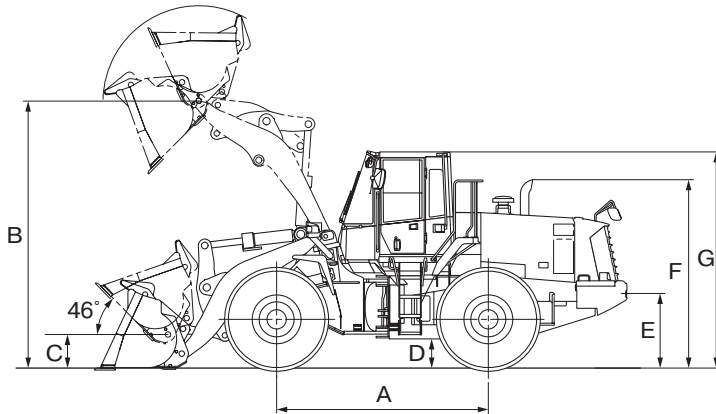

	Колея	2200 мм
	Ширина с шинами	2820 мм
A	Колесная база	3300 мм
B	Высота пальца шарнира, макс.	4165 мм
C	Высота пальца шарнира, в транспортном положении	520 мм
D	Дорожный просвет	455 мм
E	Высота сцепного устройства	1150 мм
F	Общая высота, верх выхлопной трубы	2940 мм
G	Общая высота, кабина ROPS	3390 мм

	Ковши общего назначения		Ковши для выемки грунта			Ковш для легких материалов
	Режущие кромки на болтах	Зубья	Режущие кромки на болтах	Зубья и сегментированные кромки	Зубья	Режущие кромки на болтах
Вместимость ковша: с "шапкой"	3,5 м³	3,3 м³	3,3 м³	3,3 м³	3,1 м³	4,6 м³
	без "шапки"	3,0 м³	2,8 м³	2,8 м³	2,6 м³	4,0 м³
Ширина ковша	3050 мм	3065 мм	3050 мм	3065 мм	3065 мм	3050 мм
Масса ковша	1735 кг	1665 кг	1810 кг	1870 кг	1740 кг	1990 кг
Высота разгрузки, макс. высота и угол опрокидывания ковша 45°*	3020 мм	2895 мм	3090 мм	2970 мм	2970 мм	2870 мм
Дальность при максимальной высоте и угле разгрузки 45°*	1190 мм	1290 мм	1120 мм	1215 мм	1215 мм	1340 мм
Вылет при расстоянии от грунта до режущей кромки 2130 мм и угле разгрузки 45°	1835 мм	1870 мм	1795 мм	1835 мм	1835 мм	1910 мм
Вылет при горизонтальном расположении рукоятки и ковша	2685 мм	2840 мм	2580 мм	2735 мм	2735 мм	2895 мм
Рабочая высота (при полностью поднятом ковше)	5645 мм	5645 мм	5590 мм	5590 мм	5590 мм	5945 мм
Габаритная длина	8305 мм	8460 мм	8200 мм	8355 мм	8355 мм	8515 мм
Поворотный круг погрузчика (ковш в транспортном положении, наружный угол ковша)	14670 мм	14760 мм	14590 мм	14700 мм	14700 мм	14760 мм
Глубина копания	0°	120 мм	135 мм	120 мм	135 мм	120 мм
	10°	350 мм	395 мм	330 мм	375 мм	385 мм
Статическая опрокидывающая нагрузка: при прямой разгрузке	13980 кг	14320 кг	13955 кг	13885 кг	14150 кг	13665 кг
	полный поворот на 40°	12990 кг	13280 кг	12985 кг	12940 кг	13145 кг
Вырывное усилие	180 кН	194 кН	196 кН	198 кН	213 кН	155 кН
	18400 кгс	19800 кгс	20000 кгс	20200 кгс	21700 кгс	15800 кгс
Эксплуатационная масса	18290 кг	18220 кг	18365 кг	18425 кг	18295 кг	18545 кг

* По концу зуба или режущей кромки на болтах

Все размеры, значения массы и рабочих параметров определены в соответствии с требованиями стандартов SAE J732c и J742b.

Статическая опрокидывающая нагрузка и эксплуатационная масса приведены с учетом массы смазочных материалов, охлаждающей жидкости, полностью заправленного топливного бака, кабины с конструкцией ROPS и оператора. Устойчивость и эксплуатационная масса машины зависят от массы противовеса, размера шин и наличия другого рабочего оборудования.

При определении эксплуатационной массы и статической опрокидывающей нагрузки следует учитывать следующие факторы изменения массы.



ИЗМЕНЕНИЯ МАССЫ

Шины или рабочее оборудование	Эксплуатационная масса	Опрокидывающая нагрузка при прямой машине	Опрокидывающая нагрузка при полном повороте	Ширина колесного хода	Дорожный просвет	Изменение вертикальных размеров
	кг	кг	кг	мм	мм	мм
23,5-25-16PR(L-3)	0	0	0	2820	455	0
26,5-25-16PR(L-3)	+ 420	+ 330	+ 290	2940	620	+ 65
Установка дополнительного противовеса	+ 340	+ 860	+ 720			



СТАНДАРТНОЕ ОБОРУДОВАНИЕ

- 2-золотниковый клапан для управления стрелой и ковшом
- Генератор, 60 А
- Автоматическая коробка передач с системой выбора режима переключения передач
- Звуковой сигнал заднего хода
- Лампа заднего хода
- Аккумуляторные батареи, 136 А·ч/2 × 12 В
- позиционер стрелы
- позиционер ковша
- Противовес
- Указатель поворота
- Дизельный двигатель Komatsu SAA6D114E-3
- Электронная система остановки двигателя
- Напольный коврик
- Переднее крыло
- Фильтр грубой очистки топлива с водоотделителем
- Гидравлически управляемый вентилятор с обратным вращением
- Гидроцилиндры подъема и гидроцилиндр ковша
- Шарнирное сочленение со стандартной стрелой
- Главная панель управления с системой контроля работы оборудования (EMMS)
- Два рычага управления PPS, приводимые в действие нажатием пальца
- Защитная решетка радиатора
- Обогреватель заднего окна (электрический)
- Зеркало заднего вида
- Стеклоочиститель и стеклоомыватель заднего окна
- Кабина с конструкцией ROPS/FOPS
- Сиденье с подвеской и механизмом регулировки наклона
- Ремень безопасности
- Маслоохлаждаемые дисковые рабочие тормоза
- Стартер, 7,5 кВт/24 В
- Колесо, регулируемое по наклону и высоте
- Солнцезащитный козырек
- Шины (23,5-25-16PR, L3, бескамерные) и ободья
- Коробка передач, 4 передачи переднего хода и 4 передачи заднего хода



ОБОРУДОВАНИЕ, УСТАНОВЛИВАЕМОЕ ПО ЗАКАЗУ

- 3-золотниковый клапан
- Дополнительный противовес
- Кондиционер
- Радиоприемник диапазона AM/FM
- Кассетная стереомагнитола с радиоприемником диапазона AM/FM
- Климат-контроль
- Аккумуляторные батареи, 140 А·ч/2 × 12 В
- Зубья ковша (сменного типа на болтах)
- Зубья ковша (сменного типа)
- Противовес для захвата бревен
- Режущая кромка (закрепляемая на болтах)
- Сиденье с подвеской повышенной комфортности
- Система подвески погрузчика с электронным управлением (ECSS)
- Аварийная система рулевого управления (SAE)
- Фильтр грубой очистки двигателя с расширением
- Удлиненная стрела
- Джойстик рулевого управления
- Самоблокирующийся дифференциал (передний и задний)
- Муфта блокировки гидротрансформатора
- Захват для бревен
- Комплект запасных частей
- Защита силовой передачи
- Заднее крыло
- Комплект инструментов
- Комплект для защиты от вандализма

KOMATSU